

# GRENADEMag

SAINT-CAPRAIS

► p. 19 / PORTRAIT

► p. 21 / DOSSIER

De Grenada a Saint-Crambari

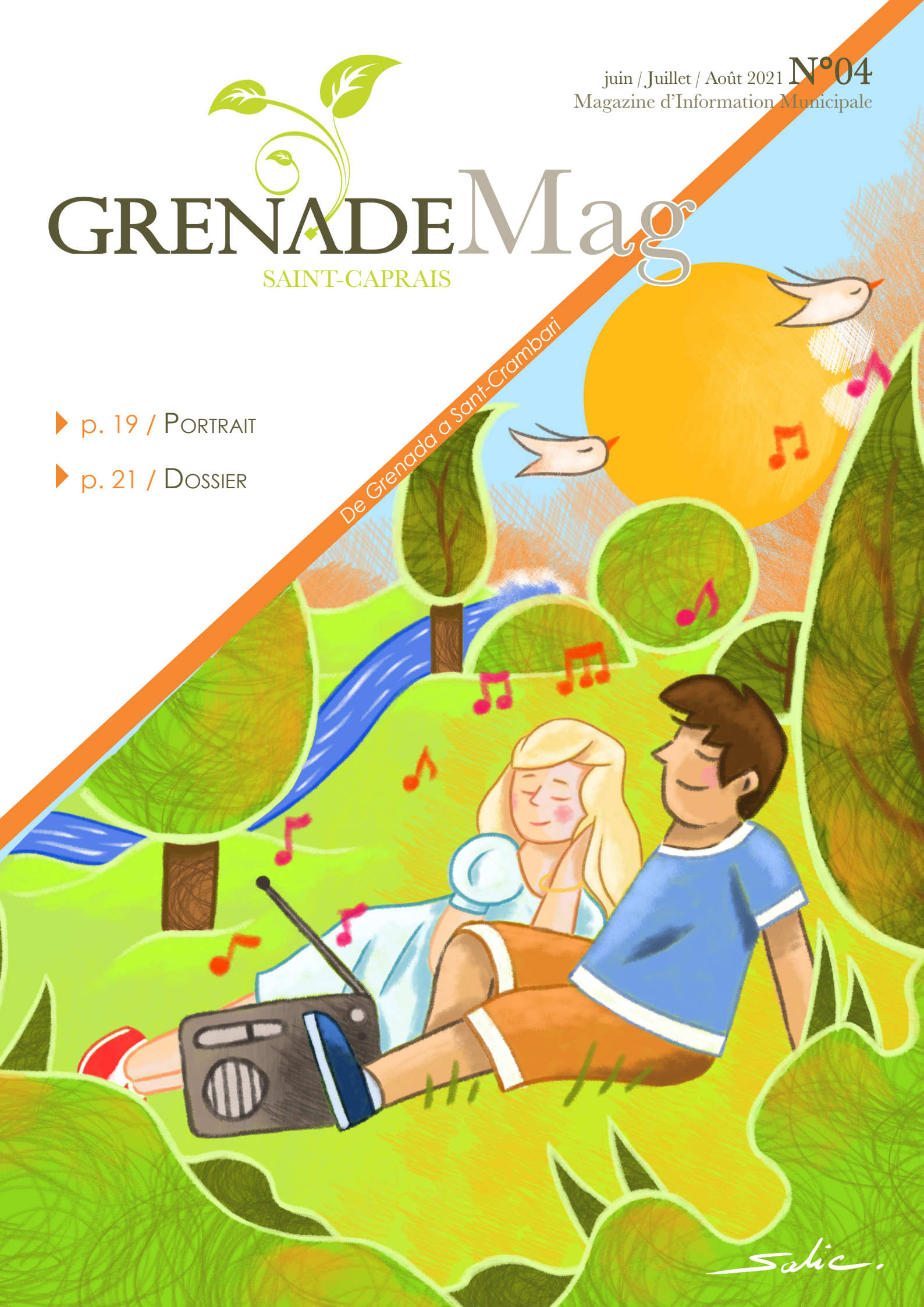

Salie.



# GRENADE

## PISCINE MUNICIPALE > ÉTÉ 2021

Si les conditions  
sanitaires le  
permettent

Piscine chauffée

- Ouverture du 2 juin au 4 juillet : les week-ends de 10h à 19h30 et les mercredis de 13h à 19h30
- A partir du 6 juillet jusqu'au 1<sup>er</sup> septembre : tous les jours de 10 h à 19 h 30

### COURS COLLECTIFS MUNICIPAUX

10 enfants max. (nés en 2015 et avant)  
30 min dans l'eau

**JUIN** > tous les lundis, mardis, jeudis,  
vendredis entre 17 h & 18 h 30  
> tous les samedis entre 10 h &  
13 h

**JUILLET - AOÛT (Y COMPRIS JOURS FÉRIÉS)**  
> lundis, mardis, mercredis, jeu-  
dis, vendredis & samedis entre  
10 h & 13 h

### COURS D'AQUAGYM

(45 min)

**JUIN** > tous les mercredis  
19 h 15 à 20 h

**JUILLET - AOÛT**  
> tous les mercredis  
19 h 15 à 20 h  
> tous les samedis  
9 h 15 à 10 h

Short et  
bermuda  
interdits !

### INSCRIPTIONS POUR TOUS LES COURS AVANT LA SAISON

Juin : les mercredis 19 et 26 mai de 14 h à 18 h 30.

Salle Pierrot Domène (arrière tribunes du stade).

### INSCRIPTIONS À LA PISCINE PENDANT LA SAISON

Juin : les mercredis après-midi et samedis en matinée.

Juillet - Août : en matinée.

**Attention : pas d'inscription par téléphone pour les cours !**

**Piscine : 05 61 74 06 64**

**Service Sport - Jeunesse : 05 62 79 77 73**

### TARIFS

- Entrée générale (gratuité avant 4 ans) : 2,50 €
- Tarif réduit " 10 entrées " : 23 €
- Tarif réduit " 20 entrées " : 41 €
- Tarif réduit " 30 entrées " : 53 €
- Entrée groupe (10 entrées minimum) : 2 €
- Entrée "Bulair" Pass Grenade " ou " Carte Jeune " : 1 €
- Leçon de natation (carte 5 séances) : 42 €
- Cours aquagym (carte 5 séances) : 27 €

**PAIEMENT EN ESPÈCES OU  
PAR CHÈQUE UNIQUEMENT**



Les quatre étapes de la levée progressive des restrictions sanitaires annoncées le 29 avril dernier par le Président Macron « éclairent le tunnel » même si nous n'en sommes pas encore au bout. Enfin, l'espoir tangible d'un retour à la normale dont nous avons tous besoin : 19 mai...9 juin...cafés, restaurants, salles de sport, musées, théâtres, cinémas...tout en restant prudents et responsables, soyons au rendez-vous, solidaires envers nos commerces de proximité et les secteurs associatif, sportif et culturel, qui auront tous payé un lourd tribut au cours de cette crise sanitaire.

Toujours dans le respect des conditions en vigueur, le Service culturel de la ville vous invite à découvrir, du 5 juin au 3 juillet, l'exposition participative « Vinyles 2.0 » ; la piscine municipale se prépare à vous accueillir, Bibliopiscine à y reprendre ses quartiers d'été ; le concours photographique « Mon jardin secret de bastide », action issue de notre Atlas de la Biodiversité Communale est ouvert depuis fin avril auprès de la Bibliothèque ; et le programme de l'Office du Tourisme fourmille de thèmes et sorties à ne pas manquer.

Concernant les travaux de réaménagement importants que nous avons lancés en début d'année, ils se poursuivent et j'ai bien conscience des désagréments qu'ils peuvent générer à l'égard des usagers. Mais ces chantiers sont la réalisation concrète des engagements que nous avons pris

à votre égard, dans le cadre de la revitalisation du centre ville, avec à terme un seul objectif : notre mieux-vivre.

Et comment pourrais-je évoquer notre mieux-vivre, sans parler de notre jeunesse grenadine ? Force est de constater qu'elle ne faiblit pas dans sa détermination d'aller de l'avant. Le conseil municipal a voté à l'unanimité le projet Pumptrack porté par notre jeunesse locale, en étroite collaboration avec le service Sport-Jeunesse : un parcours BMX, VTT, Roller, Trotinette, Skate, en contrebas des quais de Garonne pour assurer une unité de lieu avec les équipements existants, et qui jouxtera l'anneau routier de la Hille.

Je rappelle d'ailleurs que cet anneau routier est exclusivement dédié à l'association Roller Skating aux jours et heures d'entraînements affichés sur place de façon ostensible. En conséquence, toute autre personne, adulte ou enfant, doit impérativement libérer cet espace tant pour sa propre sécurité que celles des adhérents de l'association qui évoluent sur la piste.

Je vous souhaite à toutes et tous un très bel été, ensoleillé, festif, synonyme « d'une renaissance » dont nous devons profiter en continuant de prendre soin de nous et des autres.

**Jean - Paul DELMAS**, Maire de Grenade

## SOMMAIRE

**4** Notre cadre de vie

**7** Bien dans ma ville

*Administratif - 7*

*Budget - 8*

*Bibliothèque - Vie Culturelle - 10*

*Services Techniques - 12*

*Maison de Retraite - 13*

*Sport-Jeunesse - 14*

*PIJ - 15*

*Urbanisme - 16*

*Collège Grand Selve - 18*

**26** Conseils Municipaux

**28** Communauté de Communes

**32** Conseil Départemental 31

**33** La vie des associations

**38** Infos pratiques santé

**19** Portrait : Alexia RICHARD

**21** Dossier : Moustique tigre

### Mairie de Grenade

Av. Lazare Carnot - 31330 Grenade  
Tél. 05 61 37 66 00 - [www.mairie-grenade.fr](http://www.mairie-grenade.fr) -  
[communication@mairie-grenade.fr](mailto:communication@mairie-grenade.fr)

Grenade Saint-Caprais Mag est édité par la Mairie de Grenade - Mise en page : Service communication - Impression : Imprimerie Reprint - Directeur de la publication : Jean-Paul Delmas - Comité de rédaction : A. Taurines - L. Ibres - J. Aurel - V. Moreel - H. Garcia et le service communication - ISSN : 1245-2947 - Série 3 - Septembre 2020

Imprimé sur du papier recyclé



## brèves de commune

### Bon voisinage

#### Faire preuve de respect



Cette année encore, nous comptons sur vous pour faire preuve de respect envers votre voisinage.

**L'arrêté préfectoral du 23 juillet 1996 instaure des règles relatives à l'utilisation des appareils bruyants.**

Les horaires définis pour l'utilisation d'appareils de bricolage ou de jardinage :

- **les jours ouvrables de 8 h 30 à 12 h et de 14 h 30 à 19 h 30,**
- **les samedis de 9 h à 12 h et de 15 h à 19 h,**
- **les dimanches et jours fériés de 10 h à 12 h et de 16 h à 18 h.**

Les engins bruyants doivent être éteints entre 20 h et 7 h, ne doivent pas être utilisés les dimanches et jours fériés, sauf urgence ou dérogation exceptionnelle accordée par la Direction Départementale des Affaires Sanitaires et Sociales. Il est également demandé aux propriétaires d'animaux bruyants de prendre leurs dispositions, car eux aussi peuvent déranger le voisinage !

### Partez tranquilles

A l'approche des départs en vacances, la Police Municipale vous invite à bénéficier de l'opération "tranquillité vacances"



**afin que votre habitation soit surveillée en votre absence au cours de nos patrouilles de surveillance générale.**

Vous pouvez vous inscrire avant vos départs en vacances. Pour cela, les agents sont à votre disposition et vous accueillent au poste de police situé en face de la mairie.  
Tél. 06 18 08 38 58.

## Plan canicule



**S'hydrater**



**Se protéger**



**S'inscrire**

#### Vous êtes :

Une personne de 65 ans et plus, une personne âgée de plus de 60 ans déclarée inapte au travail, une personne adulte en situation de handicap.

**Inscrivez-vous !** Des formulaires sont disponibles à l'accueil de la Mairie et Mairie Annexe de Saint - Caprais, au CCAS et à la Police Municipale : **05 61 37 66 03**

Chaque personne peut s'inscrire de manière volontaire ou à la demande d'un tiers par écrit.



## Journée citoyenne SAMEDI 19 JUIN 2021



**Samedi 19 juin, réservez votre matinée pour participer à la journée citoyenne !**

Rdv au portail du CCAS (côté SDF) à 8h30 pour un petit déjeuner, au cours duquel seront annoncées des actions citoyennes pour la matinée. Puis, un déjeuner sera offert à l'ensemble des participants.

**Inscrivez-vous dès maintenant à l'adresse mail suivante: [maisondesprojets@mairie-grenade.fr](mailto:maisondesprojets@mairie-grenade.fr) et recevez les informations à venir sur l'événement.**



# Dématérialisation des courriers

## DÉMARCHE DE DÉVELOPPEMENT DURABLE

La Commune de Grenade souhaite poursuivre et améliorer sa démarche de développement durable tout en restant au plus près de ses administrés et partenaires.

Pour cela, la dématérialisation des courriers devient une nécessité.

Si vous exercez une profession libérale, êtes artisan ou commerçant, la Mairie souhaiterait pouvoir vous informer via une adresse courriel, pour l'envoi uniquement de courriers administratifs ou d'informations.

Merci de vous faire connaître auprès du service Communication :

Courriel : [communication@mairie-grenade.fr](mailto:communication@mairie-grenade.fr)

Tél : 05 61 37 66 08



# Ouverture des commerces de détails le dimanche



Suite à la délibération du Conseil Municipal du 02.02.2021, le Maire de Grenade, par arrêté municipal du 11.02.2021, a décidé de déroger au repos dominical et d'autoriser les commerces de détail à ouvrir les dimanches :

- 05 décembre 2021
- 12 décembre 2021
- 19 décembre 2021
- 26 décembre 2021

# Stérilisation des chats

## PRÉCISIONS

Récemment, nombre de grenadains ont alerté la Municipalité sur la surpopulation de chats errant dans nos rues. Outre les nuisances sanitaires et l'insalubrité qui en découlent, cette surpopulation représente un danger de prédation pour la petite faune - oiseaux, reptiles... - qui joue un rôle majeur et naturel dans le contrôle des nuisibles comme les moustiques.

En lien avec nos actions et démarches issues de notre Atlas de la Biodiversité, nous encourageons les propriétaires de chats à procéder aux opérations de stérilisation/castration afin de contenir toute prolifération.

Nous rappelons également que le nourrissage des animaux sur les voies publiques, qui tend aussi à attirer des nuisibles tels que les rats et pigeons, est strictement interdit.

Plus d'informations : <https://agriculture.gouv.fr/la-sterilisation-des-chats-un-acte-de-protection>

### Prolifération exponentielle des chats

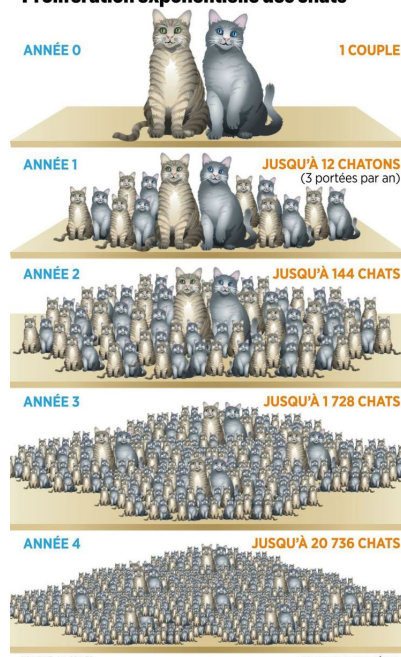

# Entretien des ponceaux d'accès et des fossés

## COMMUNIQUÉ DU SERVICE VOIRIE DE LA COMMUNAUTÉ DE COMMUNES DES HAUTS TOLOSANS

Depuis plusieurs années, notre territoire connaît des épisodes pluvieux intenses et continus qui engendrent d'importants phénomènes d'inondations sur les voies communales et les chemins ruraux.

### ENTRETIEN DES PONCEAUX D'ACCÈS

Le phénomène d'inondation n'arrange pas la pérennité des voies et il existe un danger réel pour les usagers de la route. Les inondations d'habitations sont accentuées par des écoulements perturbés par des obstacles trop souvent constatés sur les ponceaux.

**Nous rappelons aux propriétaires que tous les ponceaux permettant l'accès aux parcelles privées sont de leur responsabilité. Ni la Commune ni la Communauté de Communes des Hauts Tolosans n'ont en charge cet entretien. En cas d'accident, le propriétaire pourra être mis en cause.**

Il revient donc de nettoyer (au besoin déboucher) les buses constituant les ponceaux pour permettre le libre accès des eaux.

### ENTRETIEN DES FOSSÉS

Un fossé non entretenu peut avoir des conséquences graves, notamment des inondations.

Nous rappelons également aux propriétaires que l'entretien des fossés situés à l'extérieur de leurs parcelles privées (ou même fossé mitoyen entre 2 parcelles privées) leur incombe, y compris l'entretien des fossés dits "mères". Ni la Commune, ni la Communauté de Communes des Hauts Tolosans n'ont en charge cet entretien. En revanche, les fossés en bordure longitudinale aux voies communales et chemins ruraux sont entretenus par les services de la Communauté de Communes des Hauts Tolosans.

Les particuliers doivent donc nettoyer et recalibrer au besoin régulièrement les fossés dont ils sont propriétaires pour permettre un écoulement des eaux de pluie optimale.

Certaines démarches, lorsqu'un fossé est classé "cours d'eau" ou "ruisseau", doivent être prises en compte. Nous vous conseillons de consulter le lien ci-dessous pour identifier les modalités d'entretien des cours d'eau.

<https://www.haute-garonne.gouv.fr/Politiques-publiques/Environnement-eau-risques-naturels-et-technologiques/Procedures-environnementales/Eau-et-assainissement/Cartographie-et-entretien-des-cours-d'eau/Entretien-de-cours-d'eau>

# Installation d'un composteur dans le cimetière

Projet initié par la Mairie et accompagné par la Communauté de Communes des Hauts Tolosans qui a fourni le composteur collectif.



### Son objectif ?

- Réduire le poids de la poubelle d'ordures ménagères du cimetière qui ne recevra plus que les fleurs artificielles et les pots en plastique.
- Donner une seconde vie aux centaines de kg de biodéchets (fleurs fanées, gerbes naturelles et mauvaises herbes) produits chaque année par l'activité du cimetière en les transformant en compost.
- Fournir à la Commune de l'engrais naturel (compost) pour ses espaces verts.

**Si vous aussi vous souhaitez en savoir plus sur le compostage ou réserver votre composteur, rendez-vous sur le site internet de la Communauté de Communes des Hauts Tolosans : [www.hautstolosans.fr](http://www.hautstolosans.fr)**



Si vous ne souhaitez pas figurer dans cette rubrique,  
contactez le service communication au 05 61 37 66 08 ou  
par mail [communication@mairie-grenade.fr](mailto:communication@mairie-grenade.fr)



## Naissances

OSEI Abraham 19/01/2021 • LE COSSEC Ambre 21/01/2021 • BOULKHALIL Youssef 31/01/2021 • PARMENTIER DIALLO Tidiane 03/02/2021 • CIEUTAT Aaron 05/02/2021 • RICHARD Marceau 07/02/2021 • COMMENGE Alice 09/02/2021 • MERCADIER RIBEIRO LEITE Jeanne 09/02/2021 • TRANVOUËZ Milo 09/02/2021 • THACH Mara 16/02/2021 • CASSAIGNEAU Emy 17/02/2021 • VERGER SALANY Verlainne 18/02/2021 • MAALEM Assia 24/02/2021 • LEPINAY COLLIN Haïly 26/02/2021 • ATTRACH EL BAKHTI Yassin 02/03/2021 • DEJEAN Paule 03/03/2021 • CERF TAUZIN Victoire 16/03/2021 • FERRIOL GAUTIER Timothé 24/03/2021 • FERRAND Raphaël 26/03/2021 • MOUSSA Lucas, Raymond, Zinedine 28/03/2021 • SARRAMIAC NADALIN Romie 30/03/2021 • APOLIT JABOIN Louise 31/03/2021

## Mariages

COULON Johan POIRIER Julie 30/01/2021 • LAKBICHI Moncef FREMAULT-GUILLEMOT Victoria 20/02/2021 • LOPEZ Juan TEDESCHI Martine 20/03/2021 • LOUBET Serge MUR Rosalie 27/03/2021 • HAJJI Youssef EL KHALLADI Rajaâ 27/03/2021



## PACS



PARMENTIER Samuel DIALLO Habibatou 22/02/2021 • AZORIN Alexandre MARMION Hugo 22/02/2021 • GUY Benoît BALSSA Chloé 22/03/2021 • JONQUIERES Romain GARRIGUES Cynthia 22/03/2021

## Décès

CHARRAC Jean 14/01/2021 • FERREIRA Maria 22/01/2021 • SAURRAT Antoine 23/01/2021 • NOUGAILHON Jean-Claude 24/01/2021 • CROS Jacqueline, épouse DUBOURDIEU 31/01/2021 • CALANDRE Jeannette, épouse MEZIERES 31/01/2021 • CODEN Louise, épouse PELLIZARI 31/01/2021 • CAETANO Maurice 01/02/2021 • PRAT Marie 01/02/2021 • CAFFARO Marie-Claire, épouse MULLET 01/02/2021 • SANGLA Louis 01/02/2021 • OURLIAC Marie, épouse JALABERT 01/02/2021 • ABELLA Thérèse, épouse VIDONI 03/02/2021 • GENDRE Jeanne, épouse BARITAUD 05/02/2021 • MONGE Maria, épouse DUPRAT 06/02/2021 • RATIER Sylvie, épouse MAURÉ 07/02/2021 • CRAÏSSAT Yvonne, épouse FASEUILLES 07/02/2021 • GASC Georgette, épouse POSTAÏ 07/02/2021 • NÉRA Georges 08/02/2021 • CAZOTTES Denise, épouse MALET 08/02/2021 • LAM Ngoc Loi, épouse NGUYEN 08/02/2021 • COSTES Gilbert 08/02/2021 • DENEAU Sylvie 09/02/2021 • ESPARBES René 10/02/2021 • DEBORD Yvette, épouse MAGNE 10/02/2021 • MAZOYER Jean 10/02/2021 • BERTO Helena, épouse LAFFORGUE 11/02/2021 • KOUCEM Mékioussa, épouse KOSON 11/02/2021 • KABDANI Mokhtar 11/02/2021 • DUBUT Yves 12/02/2021 • DOUMENC Jeanne, épouse BEZET 12/02/2021 • GERONA Carmen, épouse BALBUENA 14/02/2021 • DAL GRANDE Angèlo 13/02/2021 • ATTARD Guy 13/02/2021 • LAURENT Jacqueline, épouse DETRY 15/02/2021 • BRUN Giuseppe 16/02/2021 • PORCEL CHECA Encarnacion 16/02/2021 • PROUDHOM Raymonde, épouse PAPY 20/02/2021 • MAUREL Simone, épouse PAPAIX 24/02/2021 • CAPUS Eveline, épouse RIGONI 26/02/2021 • GARGOWITZ Auguste 28/02/2021 • ANDREU Guy 27/02/2021 • SOLA Gilbert 02/03/2021 • ROLDAN Jean 03/03/2021 • ALOZY Laurentine, épouse ONGARO 05/03/2021 • ESPARCEIL Josiane, épouse MARQUET 07/03/2021 • COURRECH Paulette, épouse AYGAT 10/03/2021 • MONCAMP Irène, épouse SALOMON 10/03/2021 • KABDANI Rabah 17/03/2021 • MAREY Alexis 22/03/2021 • GARCIA Anna, épouse DUSART 28/03/2021 • PIQUEMAL François 03/04/2021 • JUS Pierina, épouse MORO 05/04/2021

# QUELS SONT LES PRINCIPAUX POSTES

## Dépenses de Fonctionnement : 8,870 M €

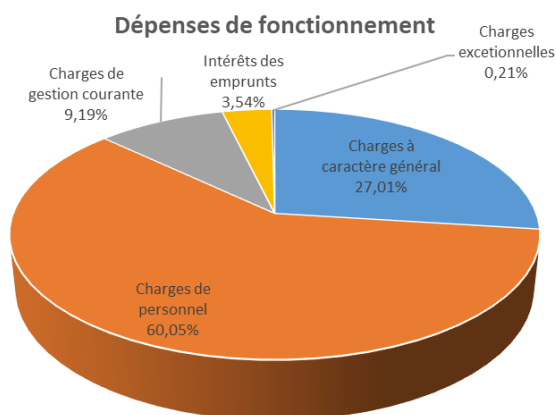

**Les charges à caractère général 27.01 % :** Elles représentent 2.4M€ et couvrent les dépenses courantes de fonctionnement de tous les services de la Commune.

**Les charges de personnel et frais assimilés 60.05 % :** Les frais de personnel s'élèvent à 5.4M€ prenant en compte l'impact de la crise sanitaire du COVID 19. Objectif : contenir l'évolution de ce poste de dépenses pour préserver la santé financière de la Commune et sa capacité d'autofinancement.

**Les intérêts des emprunts 3.54 % :** 313 791€ en 2021. La Commune a maîtrisé son endettement et a peu emprunté ces dernières années. Tous les efforts pour renégocier l'emprunt dit " toxique " contracté auprès d'AUXIFIP pour financer la construction de la gendarmerie sont restés vains. Cette dette(2,8M€) représente 28.72% de l'encours de la dette communale en 2021 (9.6M€).

**Les charges exceptionnelles 0.21 % :** 18 600 €

**Les autres charges de gestion courante 9.19 % :** dont 2.81% pour les actions du CCAS et 2.14% pour les subventions aux associations. Le reste est essentiellement constitué des participations et remboursements d'emprunts versés aux organismes intervenant pour la collectivité, comme Réseau 31 (pour l'eau potable et l'assainissement) ou le SDEHG (pour la rénovation de l'éclairage public).

## Recettes de Fonctionnement : 9,631 M €

**Les produits des services 6.75 % :** soit 0.650M€. Il s'agit des recettes et redevances des différents services communaux et, principalement les produits des services périscolaires, les occupations du domaine public ou droits d'entrée à la piscine.

**Les impôts et taxes 57.76 % :** Le produit des impôts et taxes est de 5.6M€. Comme par le passé, la Municipalité n'a pas augmenté les taux de la fiscalité locale. A compter de 2021, les taxes d'habitation sur les résidences principales ne seront plus perçues par la Commune mais compensées par l'Etat. A noter le maintien des droits de mutations à un niveau de 350 000 €.

**Les dotations et participations 31.54 % :** soit 3M €, principalement la dotation forfaitaire et les dotations de péréquation qui évoluent peu et demeurent une ressource incertaine.

**Les produits de gestion courante :** 0.300M € essentiellement constitués des revenus des immeubles dont la Commune est propriétaire et notamment la gendarmerie.

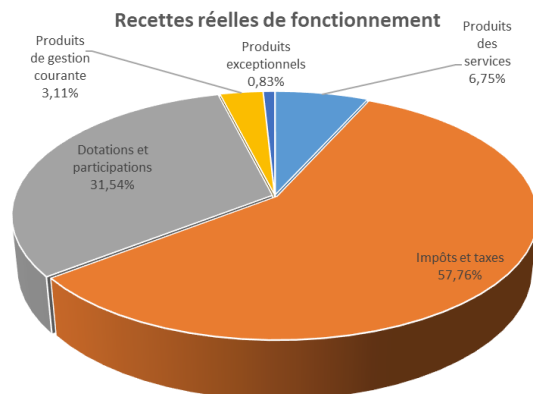

**Les produits exceptionnels 0.83 % :** principalement le mécénat qui couvre le loyer du complexe sportif et culturel du Jagan à hauteur de 80 000 €



# DE RÉPARTITION DU BUDGET EN 2021 ?

## Dépenses d'Investissement : 6,469 M €

### Les dépenses d'équipement 76.32 % : soit 4.9M €

Acquisitions et travaux d'investissement, dont certains investissements pluriannuels, qui contribuent à l'amélioration du cadre de vie et l'entretien du patrimoine de la collectivité. Les principales opérations 2021 : réhabilitation du Jardin de la Mairie, du cimetière Saint-Bernard et de la remise Serre pour la Maison des Projets en centre-ville ; aménagement de l'entrée de ville route d'Ondes ; 3<sup>ème</sup> phase du parking quai de Garonne ; vidéoprotection ; aménagement de l'Aire de loisirs Quai de Garonne -pumptrack- ; études pour les déplacements doux actif et la transition énergétique.

Dépenses de réaménagement pour travaux dans les écoles ; équipements sportifs et culturels ; renouvellement du matériel ; les réseaux et les bâtiments publics ; interventions sur la voirie et aménagements de sécurité.

A noter : décalage d'une partie des chantiers importants prévus en 2020, et reportés en raison de la crise sanitaire.

### Les opérations pour le compte de tiers 9.49 % :

614 146 €. Ce sont des travaux réalisés pour le compte des autres collectivités gestionnaires sur des opérations d'ensemble. Par exemple, pour les travaux d'entrée de ville de la Hille, la commune intervient pour le compte de Réseau31, du SDEHG, et de la Communauté de Communes. Ces travaux font l'objet de convention et donnent lieu à remboursement.

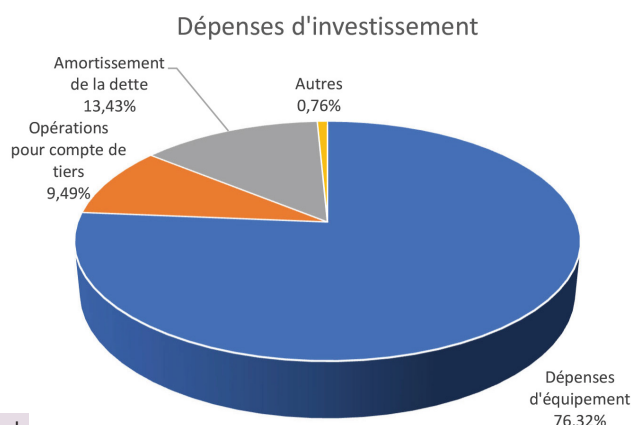

**L'amortissement de la dette 13.43 % :** 869 005 €. C'est le remboursement en capital des emprunts contractés par la Commune.

**Les autres dépenses 0.76 % :** 48 852 € qui correspondent principalement à une opération de régularisation comptable concernant les intérêts courus non échus (ICNE) à une 1<sup>ère</sup> part de la souscription de la commune à l'Agence France Locale.

## Recettes d'Investissement : 8,687 M €

### Recettes d'investissement

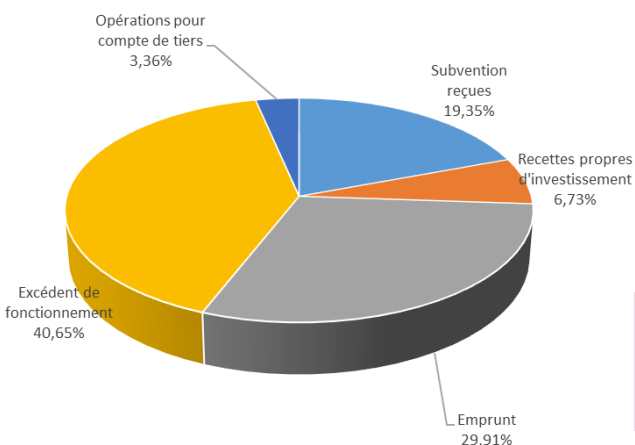

**Les subventions reçues 16.72 % :** 1,294 M €. Subventions attribuées par l'Etat ou institutions partenaires sur les projets d'investissement qui correspondent à leurs axes prioritaires. Seules sont inscrites au budget les subventions notifiées.

**Les recettes propres d'investissement 5.81 % :** 450 000 € dont 150 000€ de taxes d'aménagement et 300 000 € de remboursements de TVA (FCTVA).

**L'emprunt 25.84 %.** En 2021, la Commune a choisi d'emprunter 2M € pour réaliser des investissements structurants tout en profitant des taux particulièrement intéressants proposés par l'Agence France Locale (0.94% sur 25 ans).

**Les opérations pour compte de tiers 2.91 % :** 225 374,30€ qui seront remboursés par les collectivités pour lesquelles la commune a financé des travaux sur des opérations d'ensemble.

**L'excédent de fonctionnement 40.65 % :** 2,718M €. Il s'agit des épargnes brutes cumulées.

**A noter : votre impôt foncier n'augmentera pas en 2021 ! Même si le taux porté sur la colonne « Commune » correspond en réalité à la somme du taux départemental et du taux communal de 2020 soit 49.66 %.**

## COUPS DE



**Album « Eléctrico 28 », texte de Davide Cali, dessin de Magali Le Huche, Editions abc MELODY**

Amadeo est un conducteur tram un peu particulier, sensible et au grand cœur ! Découvrez avec quelles manœuvres il tente de pousser dans les bras l'un de l'autre les amoureux timides. Des personnages doux et attachants, une histoire pleine de tendresse. Prenez place à bord de l'Eléctrico 28 !



**« Nos espérances » d'Anna Hope aux éditions Gallimard.**

Parfois il y a des romans qui viennent à nous au moment opportun. Nous possédons tous nos propres espérances, intimes, enfouies et profondes. Nos vies défilent chaque jour avec, incessamment, les mêmes peines conscientes ou inconscientes.

C'est le combat que mènent Hannah, Lissa et Cate, 3 amies proches et pourtant si éloignées.

Entre carrières plus ou moins épanouissantes, amours difficiles et rêves désavoués, toutes trois rêvent de la vie de l'autre... Un beau roman doux-amer, sensible, profond, parfois bouleversant, qui pointe du doigt l'amitié, l'intimité, le doute, l'introspection et les liens familiaux. A découvrir !

 **La bibliothèque passe aux horaires d'été du 06 au 17 juillet et du 17 août au 28 août.**

Venez remplir vos valises de livres pour les vacances !

### Horaires d'été

Mardi : 16 h à 19 h

Mercredi, jeudi et vendredi : 9 h à 13 h

Samedi : 10 h à 12 h

 **La bibliothèque ferme ses portes pour la saison estivale du 17 juillet à 12h au 16 août inclus.**

*En cas de non-ouverture de la piscine municipale, la bibliothèque maintiendra une ouverture durant toute la période estivale, aux horaires d'été.*

### OPÉRATION SACS SURPRISES !

Envie de découvertes ? En panne d'inspiration pour les vacances ?

Laissez-vous surprendre et venez choisir un sac surprise à emprunter à la bibliothèque !

A l'intérieur une sélection d'ouvrages choisis spécialement pour vous !

Ce sac vous est prêté en plus de vos prêts habituels.

**De 0 à 99 ans ! Du 6 juillet au 17 juillet !**

A n'ouvrir qu'une fois chez vous ou en vacances !!!







La Bibliothèque prend ses quartiers d'été à la piscine !



**BIBLIOPISCINE**

Du 8 juillet au 26 août 2021

rendez-vous tous les mardis et jeudis de 14h à 18h  
plus d'information au 05 81 33 02 35  
ou sur <http://grenade.c3rb.org/>

**BIBLIOPISCINE REPREND SES QUARTIERS À LA PISCINE MUNICIPALE CET ÉTÉ !**

Venez nous retrouver tous les mardis et jeudis de 14 h à 18 h.

Entre deux baignades, délectez-vous d'une revue, d'une bande dessinée ou d'un album, installé tranquillement sur nos transats.

Farniente assuré !

## Exposition "Vinyles 2.0"

Du 5 JUIN AU 3 JUILLET 2021

**SUSCEPTIBLE D'ANNULATION - SELON LES CONDITIONS SANITAIRES EN VIGUEUR**

Naissance, oubli, retour en grâce... toute l'histoire du microsillon - principal support de diffusion d'enregistrements sonores commerciaux de la 2<sup>de</sup> moitié du 20<sup>ème</sup> siècle- vous est racontée au travers d'une série de panneaux.

Cette exposition présente aussi les différents types de vinyles, du 78 tours au vinyle souple, en passant par le picture disc, et aborde autant les modes de fabrication que l'économie et l'art graphique ayant servi de support aux artistes et maisons de disques.

Cerise sur le gâteau, ou plutôt diamant sur la platine, cette exposition est participative : accepteriez-vous de nous prêter les vinyles qui vous ont marqués par leur son ou leur visuel, et qui seront exposés le temps de l'exposition ?

Pour plus d'informations, contactez la Bibliothèque Municipale Antoine de Saint-Exupéry :

Tél : 05 81 33 02 53

Courriel : [bibliotheque@mairie-grenade.fr](mailto:bibliotheque@mairie-grenade.fr)



**EXPOSITION** 

du 5 juin au 3 juillet 2021

**VINYLES 2.0**  
De sa naissance au reboot

Une histoire commentée du vinyle avec **LES MUSICOPAGES**

Salle d'Exposition Municipale  
Léonard de Vinci  
Espace l'Envol



# Mise en place de défibrillateurs

La Municipalité continue d'équiper en défibrillateur les espaces publics de la ville.

" **Ne paniquez pas !** ", c'est le premier message que vous entendrez dès lors que vous aurez à vous servir d'un **défibrillateur automatique externe (DAE)**.



Rien n'est moins facile lorsque l'on est contraint d'utiliser un défibrillateur. En effet, la situation peut générer un stress bien légitime. Mais .... ne paniquez pas : l'appareil vous guidera dans la marche à suivre. Lors d'un arrêt cardio-respiratoire, les gestes de premiers secours à apporter à la victime sont décisifs.

La Mairie n'a pas attendu la loi en vigueur en équipant progressivement plusieurs équipements recevant du public (ERP) depuis 2010.

**Vous trouverez ci-dessous le plan de l'emplacement des 16 DEA** déjà opérationnels dont l'entretien est effectué par la société Medico Toulouse basée à Grenade et dont le gérant est Marc Bompà.

A noter que les deux derniers DAE installés en ce début d'année sont placés en extérieur (utilisables par tous 24 h/24) sur la façade de l'Office de tourisme place Jean Moulin ainsi qu'à l'Espace l'Envol dans l'enceinte de l'Espace l'Envol sur le mur de la Police Municipale.



■ Défibrillateur

- Mairie (hall)
- Stade Jean Marie Fages (hall des vestiaires rugby puis piscine de juin à fin août)
- Carpenté (vestiaires arbitre du foot)
- Jagan (tennis)
- Salle des fêtes (bar du hall)
- Gymnase (couloir)
- Foyer Rural St Caprais (Bar)
- Foyer rural Grenade (Hall)
- Espace du Cers (salle dojo)

- Police Municipale (véhicule)
- PIJ (Hall)
- Cinéma (Guichet du Hall)
- Cabanon (Salle d'activités)
- Défibrillateur " volant " (suivant lieux de manifestations. Hors manifestations : **Guichet Unique** - Bureau de Michel Tortelli)
- Espace l'envol (mur des bureaux de la Police Municipale)
- La Halle (façade de l'office du tourisme)

## Des nouvelles de l'EHPAD Saint-Jacques

En début d'année, les Directeurs et cadres ont présenté leurs vœux lors de la dégustation de la galette des rois accompagnée d'une coupe de champagne.

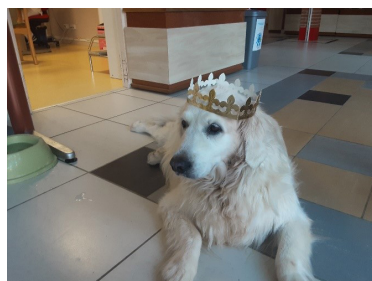

Les mois suivants, nous avons apporté soutien et énergie pour que la situation soit la moins compliquée possible à nos aînés et leur entourage : la majorité des résidents a pu garder le lien via skype, le téléphone ; rencontres, activités et accompagnements individuels ont été mis en place. Les portes de l'EHPAD ont pu rouvrir et l'arrivée du printemps est synonyme d'espoir.

A l'occasion de la fête des grands-mères, le directeur de l'EHPAD St Jacques a offert aux 144 dames de Grenade et Cadours une belle orchidée.

Les sourires en disent long...

Un petit geste, mais beaucoup de plaisir !

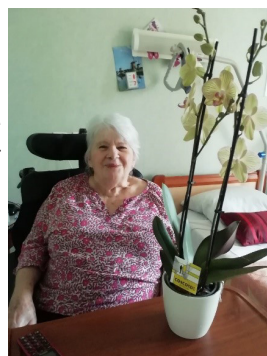

La réouverture de la résidence : les cloches sont passées et la musique a résonné. Les 9 et 10 avril, les résidents ont apprécié un spectacle musical dans les unités de vie.

Les activités en petit groupe ont repris pour le plus grand bonheur des amateurs de loto et des artistes !







# PUMPTRACK : UN FORMIDABLE PROJET POUR LA JEUNESSE

Le 13 avril, le Conseil Municipal a voté à l'unanimité un projet d'envergure dédié à la jeunesse locale : un parcours BMX, VTT, Roller, Trotinette, Skate sur un site approprié « qui parle déjà » aux jeunes grenadains, l'anneau routier de la Hille.

## LES JEUNES DE A À Z.

Les missions du Service Sport-Jeunesse se déclinent selon trois axes principaux :

- accueil des pré-ados les mercredis en périodes scolaires outre toutes les vacances scolaires, avec des animations traditionnelles tenant compte des envies des jeunes en terme de loisirs, sportif ou culturel ; en parallèle, les collégiens peuvent bénéficier des animations CLAC, sur pause méridienne au sein du collège ainsi que du dispositif CLAS (aide à la scolarité dans les locaux du PIJ),
- animations «ville» sur d'autres temps et englobant d'autres publics tels qu'associatif (journée sports) ou familial (Gren'Anim, journée citoyenne, forum des association..)
- moments informels : les animateurs, Hakim Dinia, responsable de la structure jeunesse, Jérôme Beyt, Emmanuelle Delmas, Karen Daussion, Séverine Ratsimba, vont là où le public cible «a l'habitude de vivre» dans la ville et proposent échanges et écoute

## LE PROJET PUMPTRACK EST UNE ÉMANATION CONCRÈTE DE CE DERNIER AXE.

Les jeunes de A à BMX puis VTT puis Z. En passant par N, O, U, S aussi quand même ...

### Genèse du projet Pumptrack :

- septembre 2019 : rencontre animateurs/jeunes, qui écrivent à M. le Maire pour demander un terrain VTT/BMX. M. le Maire, les animateurs et les jeunes se retrouveront sur site pour échanger sur ce projet
- courant 2020 : collaboration active entre le service Sport-Jeunesse, les Services Techniques et... les jeunes ! pour la conception et la réalisation d'un parcours sur une zone du ramier de Save
- Toutefois, la demande des jeunes grenadains de pouvoir bénéficier d'une structure plus adaptée, plus moderne et fonctionnelle restait très forte.

Le projet Pumptrack est alors né d'une étroite collaboration entre le Service Sport-Jeunesse – relais des jeunes et porteur d'un projet défendable auprès des élus – et ces jeunes qui ont fait preuve d'une motivation et d'un investissement très forts dans sa co-conception.



Implanter cette structure Pumptrack, en prolongement de l'aire de loisirs entre le city parc et l'actuel skate parc, prend tout son sens : ce parcours assurera une unité de lieu avec les équipements déjà existants pour la jeunesse grenadaine.

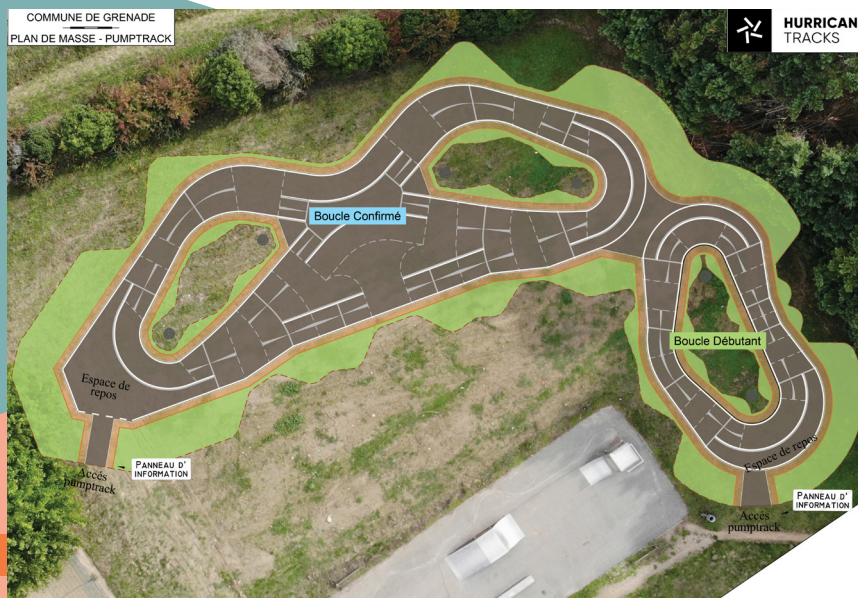

> PIJ



## Chantier jeunes vacances d'hiver

Lors des **vacances de Noël** : 10 jeunes de 16 à 17 ans ont démarré le **projet « déco » de la Halle aux Agneaux**.

Puis durant 3 jours, pendant les **vacances de février**, 10 autres jeunes Grenadains ont poursuivi cette décoration en dessinant sur ses murs intérieurs des personnages représentatifs des clubs sportifs Grenadains.

**Au total, 20 jeunes ont pris une part active à la réalisation de cette fresque géante.**

Cet espace est utilisé par les jeunes du centre de loisirs ados/préados de la Commune.

Bravo à tous les jeunes pour leur travail et leur bonne humeur sur ce chantier.

Merci aussi aux animateurs intervenants, au service Sport-Jeunesse et aux agents des Services Techniques Municipaux pour leur collaboration et leur disponibilité sur cette action.



**Vous avez + de 65 ans ou êtes retraités,  
Vous habitez Grenade,  
Certaines tâches du quotidien vous sont pénibles,**

**Vous avez besoin d'un coup de pouce pour :**

- ☀ Tondre la pelouse, arroser vos fleurs,
- ☀ Ranger votre garage ou votre grenier, peindre vos volets ou votre portail,
- ☀ Être accompagné en informatique, envoyer des photos,
- ☀ Ou autre ...

Dans le cadre du chantier jeunes organisé par le PIJ de Grenade, des jeunes proposent de vous apporter gratuitement leur aide durant le mois de juillet.

**Si vous êtes intéressé(e), n'hésitez pas à contacter le Point Information Jeunesse : 05 62 79 48 56**

**GRENADE**  
SUR GARONNE

### PETIT RAPPEL :

Les « chantiers jeunes » du PIJ s'adressent à des jeunes de 16 ou 17 ans, résidant sur la Commune, à la recherche d'un job.

Les jeunes qui interviennent sur les chantiers jeunes font la démarche de venir au PIJ en exprimant leur demande. Ils sont reçus lors d'un entretien qui permet d'évaluer leur engagement et leur motivation pour s'investir sur un projet collectif.

**Renseignements et inscriptions :  
PIJ- 2 A allées Alsace Lorraine - 05 62 79 48 56**



# Missions du service Urbanisme

**La mission générale du service Urbanisme de la Mairie de Grenade est de gérer la mise en œuvre des politiques urbaines adaptées au territoire communal afin de tendre vers un développement harmonieux de son paysage urbain et la protection de ses espaces naturels, concourant ainsi à l'amélioration de la qualité de vie de ses habitants.**

Le service Urbanisme a pour vocation d'informer et d'orienter les particuliers comme les professionnels sur les dossiers concernant les autorisations d'urbanisme et d'occupation du Domaine Public. C'est également au sein de ce service que les projets d'aménagement urbains sont étudiés et suivis en phase chantier, en coordination avec les principaux concessionnaires (SDEHG, SMEA-RESEAU31, ENEDIS, ...) et collectivités supra-communales (Région, Département, SCOT, CCHT, ...)

Afin de mener à bien ses missions, l'équipe est composée de 5 personnes, chacune étant spécialisée dans un domaine en particulier.

## FOCUS SUR L'ACCUEIL ET LES AUTORISATIONS D'URBANISME :



Je suis Assistante Administrative.

La commune est le guichet unique de dépôt de demandes d'autorisation d'urbanisme.

A cet effet, mon rôle consiste sur chaque projet à accompagner les administrés (particuliers), les professionnels

de la construction et de l'immobilier (architectes, promoteurs-aménageurs) depuis les premiers renseignements d'urbanisme jusqu'à l'obtention des autorisations, après instruction des demandes par le service instructeur basé à la CCHT.

### Δ Première étape : le renseignement d'urbanisme

- Informations cadastrales
- Informations sur le zonage, règlement et secteurs particuliers du PLU (abords de Monuments Historiques (MH), zones inondables, ...)
- Informations sur le type et la composition des dossiers à déposer

- Renseignements sur les dossiers en cours
- Orientation vers des organismes de conseil spécifiques : le CAUE, le médiateur, l'Espace Info-Energie, l'Architecte des Bâtiments de France, ...

### Δ Seconde étape : le dépôt et l'enregistrement des demandes

Afin de préparer au mieux l'entretien et garantir la meilleure qualité de service, je reçois sur rendez-vous pour éviter toute perte de temps et être la plus efficace possible dans l'examen des différentes pièces du dossier et son enregistrement.

Une fois le dossier déposé :

- le récépissé attestant le dépôt est remis au pétitionnaire. Celui-ci comprend :
  - le numéro de dossier attribué
  - la date de dépôt
  - le délai d'instruction initial
- un avis de dépôt est affiché en mairie
- le dossier est ensuite transmis pour instruction au service instructeur basé à la CCHT.

### Δ Troisième étape : le suivi du dossier jusqu'à la fin de l'instruction

Tout au long de l'instruction du dossier j'échange avec le service instructeur de la CCHT sur l'avancement de la procédure.

Si nécessaire, le service instructeur peut vous demander par courrier des pièces complémentaires et vous notifier un délai supplémentaire de traitement du dossier (consultation de l'Architecte des Bâtiments de France, autorisation pour un Etablissement Recevant du Public, par exemple).

Les pièces complémentaires demandées sont à déposer au service urbanisme accompagnées du courrier reçu. Ces pièces complémentaires font l'objet du même traitement que le dossier initial.

Après avoir étudié votre projet au regard des règles d'urbanisme et de l'avis des services consultés, le service instructeur nous soumet un projet de décision favorable ou défavorable, sous la forme d'un arrêté signé par le Maire.

Cet arrêté vous est adressé par courrier recommandé. Il est également affiché en mairie et transmis aux services de l'Etat (contrôle de légalité et DDT pour le calcul de la Taxe d'Aménagement).



Si vous avez obtenu une décision favorable sur votre projet, vous devez afficher sur le terrain concerné avec un panneau adapté, votre autorisation dès la notification de l'arrêté. Cet affichage permet d'informer les tiers sur votre projet et sert de point de départ du délai de 2 mois, pour qu'ils exercent un éventuel recours contre l'autorisation obtenue.

Une fois ce délai de deux mois passé, vous pouvez débiter vos travaux, en déposant en mairie en trois exemplaires, une déclaration d'ouverture de chantier (DOC) dont le formulaire vous aura été remis en même temps que la transmission de votre arrêté.

A la fin des travaux une déclaration attestant l'achèvement et la conformité des travaux (DAACT)

sera également à remettre en 3 exemplaires au service urbanisme à partir du formulaire remis lors de la transmission de l'arrêté.

**Par ailleurs, nous vous informons qu'à partir du 01 janvier 2022, toutes demandes d'autorisation d'urbanisme devront être transmises et seront instruites par voie numérique. Les Collectivités concernées œuvrent déjà à la nouvelle organisation des services afin de répondre aux changements induits par la dématérialisation des actes d'urbanisme. Nous vous donnerons davantage d'information sur ce point dans un prochain bulletin municipal.**

### QUELQUES REPERES CHIFFRES :

**En 2019 :** 2 Permis d'Aménager représentant 24 logements

89 Permis de Construire

113 Déclarations Préalables

8 Certificats d'Urbanisme opérationnels

168 Certificats d'Urbanisme d'information

40 réponses/jour en moyenne traitées par mail et 15 par téléphone

**En 2020 :** 2 Permis d'Aménager représentant 74 logements

76 Permis de Construire

127 Déclarations Préalables DP

12 Certificats d'Urbanisme opérationnels

171 Certificats d'Urbanisme d'information

50 réponses/jour en moyenne traitées par mail et 20 par téléphone

**En résumé, pour démolir, construire, agrandir, transformer votre bien ou simplement vous renseigner sur les règles et les démarches ainsi que sur les projets en cours et à venir, n'hésitez pas à nous contacter.**

### CONTACT ET PRISE DE RDV :

**Le service urbanisme vous accueille tous les jours, sur rendez-vous, de 9 h à 12 h 30 et de 14 h à 17 h et le mardi après-midi de 14 h à 19 h.**

**Les demandes d'urbanisme et prises de rendez-vous peuvent être réalisées par mail à l'adresse suivante : [urbanisme@mairie-grenade.fr](mailto:urbanisme@mairie-grenade.fr)**

### UN ARCHITECTE CONSEIL À VOTRE SERVICE AU SEIN DU CAUE (PRISE DE RDV AU 05 62 73 73 62) :

Le CAUE est une association. Les architectes et paysagistes qui y travaillent reçoivent gratuitement les particuliers afin de les aider sur l'implantation de leur projet dans son environnement, l'aménagement de la parcelle, répondre aux questions relatives au projet de construction ou d'amélioration de l'habitation, aux démarches auprès des différents services, ...

Sur Grenade, le CAUE reçoit le 2<sup>ème</sup> lundi du mois (l'après-midi) dans les locaux de la CCHT.

### Glossaire :

**SDEHG** : Syndicat Départemental d'Energie de la Haute-Garonne

**SMEA-RESEAU 31** : Syndicat Mixte d'Eau et d'Assainissement

**SCOT** : Schéma de Cohérence Territoriale

**CCHT** : Communauté de Communes des Hauts Tolosans

**CAUE** : Conseil d'Architecture, d'urbanisme et d'Environnement

**ERP** : Etablissement Recevant du Public

**DDT** : Direction Départementale du Territoire

**TA** : Taxe d'Aménagement

# Un mois de mars riche en projets

## LE MÉMORIAL DE LA SHOAH S'INVITE AU COLLÈGE POUR L'ANNIVERSAIRE DU LABEL « SANS RACISME ET DISCRIMINATION »

« Les blondes sont bêtes », « les Arabes sont des voleurs », « les filles sont sensibles » : autant de préjugés qui ont la vie dure dans la cour du collège ...mais aussi dans la société ! Lors d'une semaine d'ateliers auprès des 6<sup>ème</sup> et des 3<sup>ème</sup>, deux animatrices du Mémorial de la Shoah venues de Paris ont invité les élèves à se confronter à leurs préjugés, à comprendre d'où ils viennent en les décortiquant pour mieux ...réfléchir avant de parler ! Ainsi saviez-vous que le conte du X<sup>èmes</sup> « Les Mille et Une Nuits » d'où sont notamment tirés Ali Baba et les quarante voleurs ou encore Aladin ou la lampe merveilleuse ont contribué à forger durablement dans la culture populaire le préjugé suivant : « tous les Arabes sont des voleurs », oui...enfin seulement Ali Baba, les 40 voleurs et Aladin ! Les élèves ont ainsi été mis en situation pour comprendre les mécanismes qui sont à l'origine de nos préjugés, à en déconstruire les mots pour souvent faire appel à l'histoire ! Les 6e ont travaillé sur les formes du racisme et ses racines anciennes. Les 3<sup>ème</sup> ont été amenés à réfléchir à des thèmes en prise avec l'actualité tels que « la théorie du complot hier et aujourd'hui », « information et désinformation, usages et bonnes pratiques des médias ». Ainsi, du 22 au 26 mars, grâce à ce cycle d'ateliers, nous avons pu à nouveau faire vivre le label de notre collège « sans racisme et discrimination » !

### Atelier 6<sup>ème</sup> : Nous et eux c'est quoi le racisme ?

Association de cartes pour déconstruire les préjugés.



### Atelier 3<sup>ème</sup> : la théorie du complot

## UNE CLASSE DE 3<sup>ÈME</sup> EN « RANDO MÉMOIRE » DANS GRENADE SUR LE THÈME DE LA RÉSISTANCE

Dans un numéro précédent du bulletin municipal, nous avons pu découvrir l'histoire de deux résistants arrêtés à Grenade en 1944, François Lafforgue et Jacques Gignoux ! Une classe de 3<sup>ème</sup> est partie sur les traces de ces deux jeunes membres de la 35<sup>ème</sup> brigade FTP MOI Marcel Langer. Les élèves se sont ainsi vu confier une mission : celle de retrouver dans Grenade les lieux de mémoire de l'histoire de Jacques et François. En partant du collège, les 3<sup>ème</sup> ont sillonné les rues de la ville pour retrouver l'itinéraire des jeunes résistants, comprendre leur engagement en temps de guerre et réfléchir aux enjeux de la mémoire. La petite Histoire dans la grande a alors pris tout son sens ! Lors de leur « randonnée mémoire », les élèves étaient accompagnés de Patrice Castel (professeur d'histoire qui a travaillé sur le parcours résistant de François Lafforgue, voir bulletin municipal mars 2021) ainsi que de Bernard Lafforgue, neveu de François. De retour au collège, Monsieur Lafforgue a témoigné auprès des élèves de la mémoire familiale et du sort malheureux de François, mort en déportation. Cette riche après-midi a ainsi permis aux élèves de voir s'incarner une page d'histoire de leur manuel !

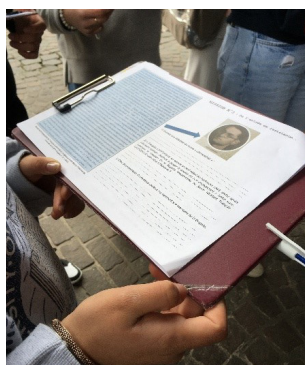

Marie-Laure Hembise, professeur d'histoire-géographie, collège de Grenade



Alexia RICHARD

# SA PASSION ?

## LE BEACH VOLLEY

" Licenciée au club de Grenade, c'est avec fierté que je porte les couleurs de notre belle région d'Occitanie "



### POUVEZ-VOUS VOUS PRÉSENTER ?

Je m'appelle Alexia Richard. J'ai 25 ans et suis diplômée d'un Master en marketing d'influence et communication digitale. Je suis aussi sportive de haut niveau représentant la France à l'international dans le beach-volley. Je m'entraîne au minimum 2 fois par jour, 6 jours/7 et évolue au poste de bloqueur (joueur avant) aux côtés de Lézana Placette, depuis 5 ans.



Je suis également ambassadrice et chargée de communication et marketing chez Sport To Be. Et présidente de notre association « Pari 2024 » qui a pour but de regrouper des entreprises (club d'entreprises mais aussi des adhérents classiques) correspondantes à nos valeurs qui font le pari de nous voir sur le podium aux Jeux Olympiques de Paris 2024.



### POURQUOI AVOIR CHOISI LE BEACH VOLLEY ? RÉSUMEZ-NOUS VOTRE PARCOURS.

J'ai commencé le sport très jeune et me suis vite retrouvée à intégrer des structures pour les jeunes sportifs de haut niveau. J'étais au pôle France tennis à Bordeaux, puis un peu plus tard au pôle France de volley de salle à Saint Raphaël, pour ensuite arriver sur Toulouse et intégrer le pôle France beach-volley avant de rejoindre l'équipe de France senior de beach-volley. Lorsque je

suis passée du tennis au volley, malgré mon jeune âge, je me suis vite rendu compte qui me manquait l'impact physique que je cherchais dans le sport. En effet au volley, vous êtes 6 sur un terrain avec 6 remplaçants et du coaching. Lors d'une sélection beach, je me suis dit « pourquoi pas essayer, tu retrouveras peut-être les mêmes sensations physiques qu'au tennis » et je me suis lancée. Je n'ai pas été déçue ! J'y ai trouvé tout ce que je cherchais :

- la liberté car il n'y a pas de coaching en match et l'on est libre de driver la stratégie,
- le physique car cela se joue en 2VS2 sur du sable et parfois sous de très fortes chaleurs...
- et le bonus : la découverte du monde et de différentes cultures, le voyage !

Petite, j'ai vécu pas mal d'années en Afrique avec des parents militaires et cela m'a donné ce goût du voyage, d'évasion. Au beach volley, malgré que cela soit un sport émergent en France, nous sommes souvent amenées à nous déplacer pour les stages, compétitions : en Europe mais aussi au Mexique, en Australie, en Chine, aux USA... et partout ailleurs, les arènes peuvent aller jusqu'à 15 000 places !





## POUVEZ-VOUS NOUS DÉCRIRE LES RÈGLES D'HYGIÈNES SPORTIVES NÉCESSAIRES À CETTE PRATIQUE ?

Peu importe le sport, si l'on veut décrocher une médaille aux Jeux Olympiques, cela nécessite des sacrifices. L'aspect diététique est important, il faut un apport nutritionnel précis afin de performer et augmenter nos capacités physiques. Bien évidemment, les « cheat meal » sont à éviter mais pas interdits, ils font parfois du bien au moral avec les copains !



Le sport de haut niveau demande aussi une assiduité ; ne jamais s'arrêter. Lorsque l'on a quelques jours pour profiter en famille, souvent vers octobre, il est hors de question de se mettre à l'arrêt. Nous avons un préparateur physique qui organise nos séances (avec et sans matériels en fonction de chacun) afin que l'on maintienne notre masse musculaire. Généralement, nous avons une séance minimum par jour, souvent 2 lorsque nous sommes en break. Sur une semaine classique, nous sommes à 2 entraînements minimum, avec des charges de travail beaucoup plus lourdes et physiques. Il est évident que je ne compte pas dans les séances

quotidiennes, les protocoles à faire en fonction des pathologies/ faiblesses de chacun : gainage, renforcement épaules, travail de proprioception... Bien sûr, nous sommes également encadrés par un staff médical, dont notre Kiné Thomas Menet Haure que nous voyons minimum une fois par semaine pour de la récupération et plus lorsque cela est nécessaire. Enfin, un aspect très important dans le sport de haut niveau est l'aspect psychologique. Ce métier demande une préparation mentale hors du commun. Parfois je travaille avec la psychologue sportive qui me suit et parfois je travaille seule sur les points qu'elle a relevés. Il faut savoir subir et gérer la pression : "j'en connais qui diront que la pression on ne la subit pas, on la boit mais vous comprendrez que ça ne m'arrive que très rarement, seulement de temps en temps en récupération comme on dit !" (Blague). Il faut savoir manager les temps forts et faibles pendant un match, avoir une routine gagnante pour entrer comme il faut dans le match... et j'en passe ! Tout cela est possible en partie grâce à nos entraîneurs dont le chef de projet est Carvalho Lissandro mais aussi grâce à l'investissement de la fédération.

## QUELS SONT VOS OBJECTIFS SPORTIFS NATIONAUX ET INTERNATIONAUX ?

En ce qui concerne mon objectif national : je souhaite garder le titre de championne de France et par conséquent, gagner les finales France de cette année 2021 aux côtés de Lézana. À l'international, car c'est surtout là que nous exerçons, décrocher mon ticket d'entrée aux Jeux Olympiques de Tokyo, aller chercher un podium aux Championnats d'Europe, et enfin, à long terme, aller chercher un podium aux Jeux Olympiques de Paris 2024, devant ma famille, mes amis, mon club et tous les supporters Français !

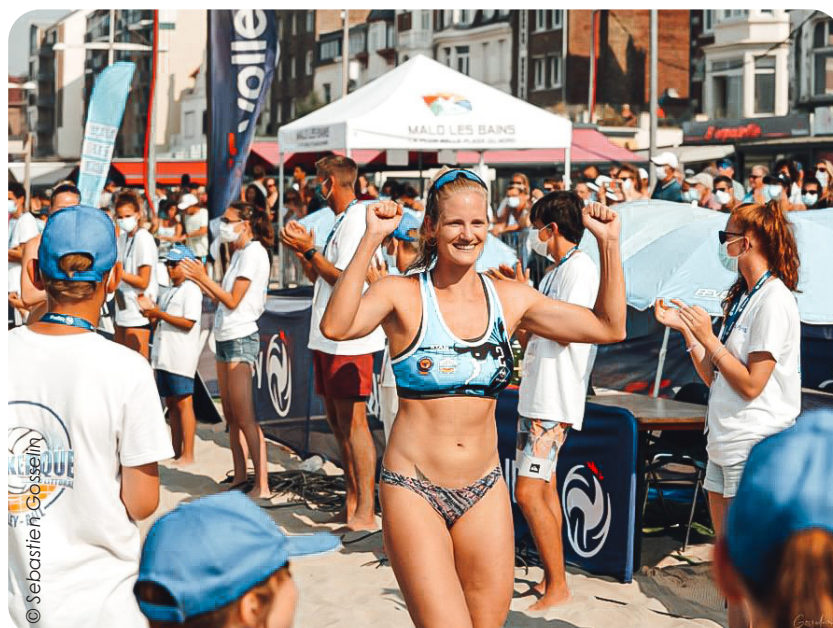



# MOUSTIQUE TIGRE

## Protégeons-nous !

Il existe différents types de moustiques, dont l'**Aedes albopictus** qui est aussi appelé "moustique tigre" à cause de sa silhouette noire et de ses rayures blanches sur l'abdomen et les pattes.

Le moustique tigre est avant tout source de nuisance : il pique le jour et sa piqûre est douloureuse. Dans certaines conditions particulières, il peut aussi, transmettre la dengue, le chikungunya et le zika.

Afin d'éviter la transmission de ces virus ou parasites, il est essentiel d'agir contre les insectes (et leurs larves) potentiellement vecteurs de maladies. On parle de "**lutte anti-vectorielle**".

**Aucune mesure isolée n'est efficace à 100 % : c'est la somme d'actions individuelles et collectives qui réduit le nombre de moustiques, leur circulation et le nombre d'infections qu'ils transmettent.**

### POURQUOI LES MOUSTIQUES AIMENT-ILS VIVRE PRÈS DE NOS MAISONS ?

#### Le moustique qui vous pique est né chez vous !

Près de nos maisons, les moustiques trouvent :

- de la nourriture pour leurs oeufs en nous piquant,
- des endroits pour pondre dans les eaux stagnantes,
- des lieux de repos à l'ombre des arbres.

Le moustique tigre est fortement affilié à l'homme et il vit au plus près de chez nous. Il se déplace peu.

Il a besoin de petites quantités d'**eau stagnante** pour se développer : des soucoupes de pots de fleurs, des vases et tout récipient contenant de l'eau.

Il est également nécessaire de limiter leurs lieux de ponte et de repos.



# LES BONS REFLEXES A ADOPTER

## POUR ÉLIMINER LES LARVES DE MOUSITQUES CHEZ VOUS



### Éliminer les endroits où l'eau peut stagner :

petits débris, encombrants, déchets verts... Les pneus usagés peuvent être remplis de terre si vous ne voulez pas les jeter.

**Changer l'eau des plantes et des fleurs** une fois par semaine ou, si possible, supprimer les soucoupes des pots de fleurs, remplacer l'eau des vases par du sable humide.

**Vérifier le bon écoulement des eaux de pluie et des eaux usées et nettoyer régulièrement** : gouttières, regards, caniveaux et drainages.

**Couvrir les réservoirs d'eau** (bidons d'eau, citernes, bassins) avec un voile moustiquaire ou un simple tissu.

**Couvrir les piscines hors d'usage** et évacuer l'eau des bâches ou traiter l'eau (eau de javel, galet de chlore,...).

### Éliminer les lieux de repos des moustiques adultes:

- débroussailler et tailler les herbes hautes et les haies,
- élaguer les arbres,
- ramasser les fruits tombés et les débris végétaux,
- réduire les sources d'humidité (limiter l'arrosage)

## POUR SE PROTÉGER



**Les ventilateurs** : les moustiques n'aiment pas l'air en mouvement. Un ventilateur placé devant une fenêtre ou plusieurs disposés autour de la table, le temps d'un dîner sur la terrasse, les éloignent.

**La moustiquaire** : c'est la meilleure de toutes les protections pour les tout-petits, qu'ils soient assis dans la poussette ou couchés dans leur lit. La moustiquaire fixée aux fenêtres des chambres ou au-dessus des lits est une solution efficace, que ce soit pour les enfants ou les adultes. Quand il fait chaud, elle permet de dormir fenêtre ouverte sans se faire piquer. Dans tous les cas, il faut impérativement éviter que la peau soit en contact avec le tissu, les moustiques piqueraient à travers!

**La climatisation** : le moustique tigre déteste le froid. Encore faut-il pouvoir supporter un intérieur à 18 °C en été!

**Les insecticides aux essences naturelles** : utilisez des diffuseurs d'insecticides à l'intérieur et des serpentins à l'extérieur.

**Les vêtements clairs et couvrants** : portez des vêtements clairs, amples et couvrants aux heures où le moustique tigre est actif : tôt le matin et, surtout, en fin de journée, avant la tombée de la nuit.

**Produits anti-moustiques** : à appliquer sur la peau surtout la journée.



## INSTALLONS DES NICHOURS À CHAUVE-SOURIS !



Cet animal se nourrit des moustiques mais son habitat est menacé car de moins en moins de lieux existent en ville pour lui offrir un gîte.

La chauve-souris ne sort qu'après le coucher du soleil, elle vient « en zone urbaine » se nourrir des insectes qui volent dans nos jardins, et sous les lampadaires des rues. **Elle peut dévorer jusqu'à 600 insectes par heure.**

### △ CONSTRUCTION NICHOUR

**Construire un nicher pour les accueillir est donc bien plus qu'un simple amusement, c'est un geste vital pour la pérennité de ce mammifère volant. Alors à vos outils, et bon bricolage !**

Participez à un café bricol ou un « repair café ». Vous pouvez également fabriquer un nicher à chauves-souris avec vos enfants, vos voisins. (<http://www.web-ornitho.com/index.htm>).

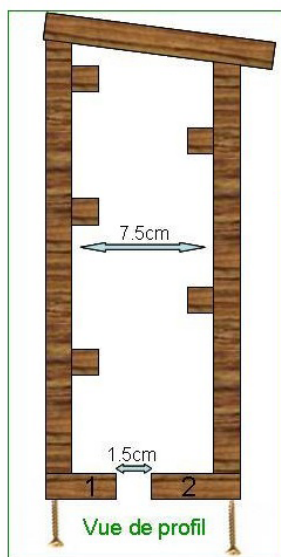
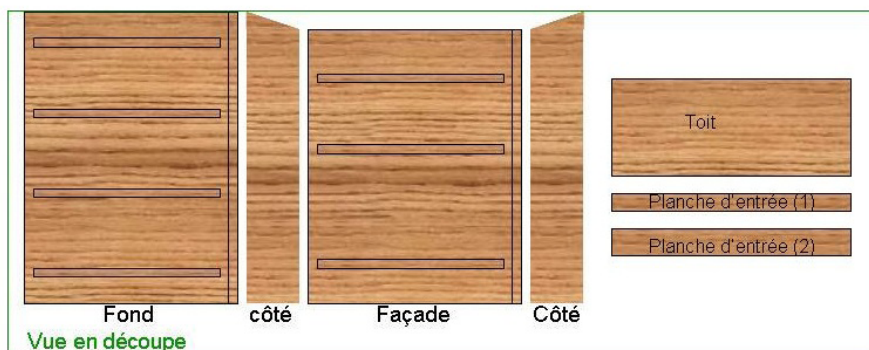

**Planches du fond et de la façade:** (épaisseur : 2cm).

Façade : H 43cm x L 30cm

Fond : H 45cm x L 30cm

**Planches de côtés:** (épaisseurs : 2cm).

H 45cm à 43cm (biseauté en haut). Quantité : 2

**Planche de toit :** (épaisseur : 2 cm).

H 14cm x L 34cm

**Tasseaux :** L 26cm. Epaisseur 2cm x 2cm. Qté:5

**Planches de l'entrée du nicher:**

H 4cm x L 30cm (épaisseur : 2cm)

H 6cm x L 30cm (épaisseur : 2cm)

**Type de bois :** Epais (2cm au moins) et résistant, il doit permettre au nicher d'être étanche et isolant aux variations de températures.

**Règles à respecter pour le bois :** Ne jamais peindre ou vernir le bois (intérieur et extérieur). Les solvants et vernis seraient nocifs pour les occupants.

**Orientation :** En règle générale, il est conseillé de placer le nicher direction sud/sud-est, à l'abri de la pluie, d'un soleil direct trop puissant et du vent.

**Hauteur minimum du nicher par rapport au sol :** 4 à 5 mètres.

**Ouverture :** L'ouverture doit se situer sur le bas du nicher et ne doit pas dépasser 1,5 à 2 cm de largeur. Si l'ouverture est trop grande, le nicher sera délaissé.

## LES PONDOIRS À MOUSTIQUES

Avec l'arrivée du printemps, les Services Techniques de la Mairie de Grenade installent des pondoirs (environ 60 exemplaires) sur différents sites de la Commune.

### Qu'est-ce qu'un pondoir à moustiques ?

Le moustique tigre (*Aedes albopictus*) et le moustique vecteur de la fièvre jaune (*Aedes aegypti*) pondent leurs œufs dans des réservoirs d'eau stagnante naturels ou non. Cela englobe pots de fleurs, vases, seaux, tonneaux, gouttières, coupelles et bouteilles mis au rebut, plantes pouvant recueillir de petites quantités d'eau ou tout autre contenant.

Le **pondoir** imite ce genre de contenant. L'eau, l'obscurité et l'humidité attirent les moustiques. Ils entrent dans la chambre transparente par la bouche d'entrée noire. Le filet sécurité les empêche de pondre leurs œufs dans l'eau du piège et une fois dans la cavité interne, les moustiques sont piégés par les parois transparentes et exposés à la colle collante.

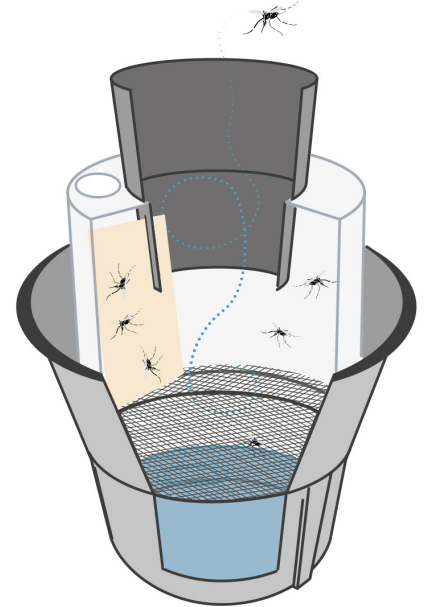

### △ IMPLANTATION DES PONDOIRS

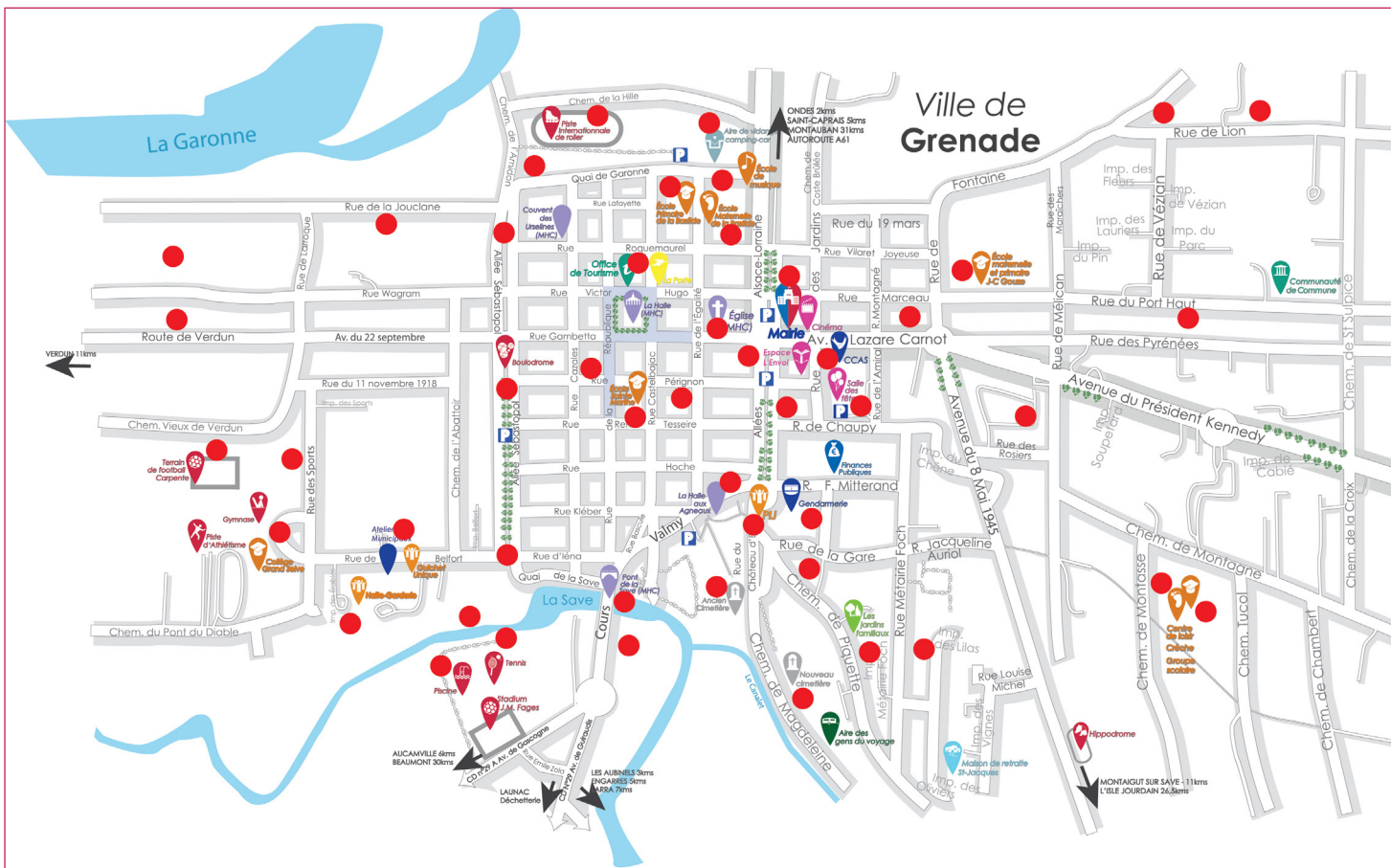

● Signalement de pondoir

# L'ÉPANDAGE : TRAITEMENT DES ZONES HUMIDES

Les services Techniques de la Mairie vont procéder à l'épandage des zones humides, avec un produit de nouvelle génération, écologique et respectueux de l'environnement, permettant le contrôle des larves de moustiques.

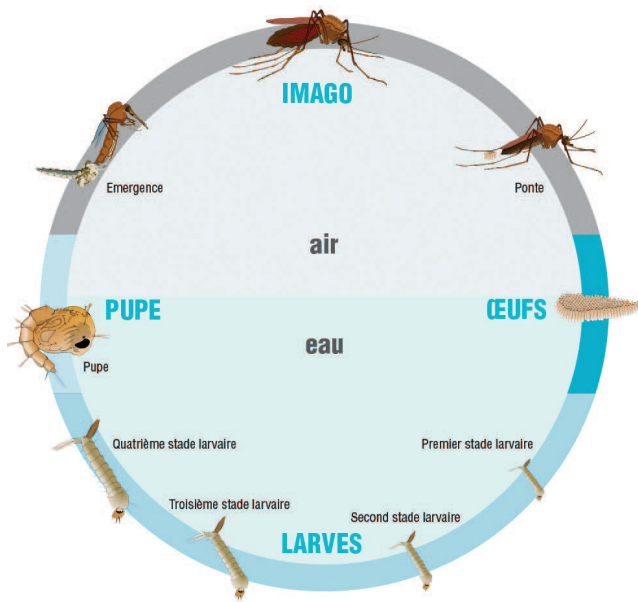

Ce produit liquide à base de silicone est aisément appliqué à la surface des eaux stagnantes et calmes en créant une pellicule très fine qui recouvre toute la surface des eaux.

Son action physico-mécanique permet une persistance et une efficacité pendant 4 semaines au moins.

En conformité avec la réglementation, ce produit n'entraîne pas d'effets néfastes pour l'environnement aquatique et est exclusivement garanti par le producteur pour le contrôle des moustiques. **Éviter tout autre usage.**

La composition du produit ne modifie pas les valeurs de l'eau comme la température, le pH, l'oxygène dissout, la dureté, ni celle de l'ammoniaque et des composés azotés. En particulier, les valeurs de l'oxygène dissout se situent dans les limites des paramètres acceptables pour la survie de la flore et de la faune aquatique.

Des essais réalisés par des organismes certificateurs ont établi que ce produit peut être utilisé dans les eaux potables. Il ne donne lieu à aucun phénomène de résistance.

## △ ZONES D'ÉPANDAGE



Les dossiers à suivre



# Conseils Municipaux

## Extraits des Compte-rendus

L'intégralité des compte-rendus des délibérations des différents Conseils Municipaux est disponible : [en Mairie](#) et sur le site [www.mairie-grenade.fr](http://www.mairie-grenade.fr)

## Conseil Municipal du 23 mars 2021

### N° 38/2021 - Maintien de la répartition des CP sur les deux écoles du RPI - rentrée scolaire 2021

M. le Maire rappelle à l'Assemblée qu'en 1988, un Regroupement Pédagogique Intercommunal (RPI) a été créé entre la commune d'Ondes et le village de St Caprais (hameau de la commune de Grenade situé à 7 kms).

En 2004, les communes de Grenade et Ondes, par délibérations concordantes (respectivement en date du 12.05.2004 et du 14.05.2004) ont approuvé l'extension de ce RPI à l'ensemble des écoles des communes de Grenade et Ondes (Grenade - St Caprais - Ondes) afin de pallier aux difficultés de l'époque.

En 2012, la sectorisation scolaire avait été mise en œuvre sur le RPI Grenade - Ondes - St Caprais, fixant les dispositions auxquelles les familles sont tenues de se conformer.

Depuis la rentrée scolaire 2019-2020, les communes de Grenade et Ondes par délibérations concordantes ont décidé de revenir au RPI initial, les motivations de 2014 n'étant plus d'actualité.

En 2020 afin d'équilibrer les effectifs par classe sur chaque école (Maternelle à Saint-Caprais et élémentaire à Ondes), il a été décidé pour l'année scolaire 2020-2021 de modifier l'affectation des enfants de CP comme suit :

- les enfants domiciliés sur les communes de Saint-Caprais et Grenade seraient scolarisés à l'école maternelle de Saint-Caprais.
- les enfants domiciliés sur la commune d'Ondes seraient scolarisés à l'école primaire d'Ondes.

M. le Maire explique que la Mairie d'Ondes et la Mairie de Grenade ont pris contact afin d'évoquer la répartition des élèves de CP entre les deux écoles pour la rentrée scolaire 2021-2022.

Au regard de la répartition des effectifs prévisionnels par classe sur chacune des deux écoles, il a été proposé de maintenir à compter de la rentrée scolaire 2021-2022, l'affectation des élèves de CP en priorité sur l'école de leur commune de domiciliation, sous réserve du maintien d'une répartition équilibrée des effectifs entre les deux écoles du RPI au moment de leur inscription.

Après avoir entendu l'exposé, le Conseil Municipal, après en avoir délibéré, à l'unanimité, décide de maintenir, à compter de la rentrée scolaire 2021-2022, l'affectation des élèves de CP en priorité sur l'école de leur commune de domiciliation, sous réserve du maintien d'une répartition équilibrée des effectifs entre les deux écoles du RPI au moment de leur inscription.

# Conseil Municipal du 13 avril 2021

## N° 45/2021 - Renouvellement adhésion à l'Association « Rallumons l'Etoile ».

M. le Maire rappelle que depuis 2019, la Commune de Grenade adhère à l'Association « Rallumons l'Etoile » afin de participer au projet en faveur des transports collectifs et de l'amélioration des conditions de déplacement sur l'agglomération toulousaine.

Les difficultés de déplacements dans l'agglomération toulousaine sont avérées et tendent à s'aggraver compte tenu de la croissance démographique et de l'augmentation des déplacements induits (4 millions de déplacements/jour à l'échelle du PDU (Plan de Déplacements Urbains) de Toulouse et 500.000 déplacements supplémentaires attendus d'ici 2030.

Il rappelle que le rail a été jusque-là sous-exploité alors même que des solutions performantes restent possibles pour activer l'étoile ferroviaire existante autour de Toulouse, au départ de Matabiau et mettre en place une desserte RER cadencée.

L'association « Rallumons l'Etoile » milite en ce sens avec comme objectifs :

- Une intégration tarifaire sur le périmètre de Tisséo,
- Un cadencement à l'heure d'abord puis à la demi-heure ensuite,
- Un agrandissement des quais et une amélioration du matériel roulant,
- Une simplification et une diamétralisation des lignes,
- Une réalisation par étapes des investissements nécessaires.

Ces solutions soutenues par l'association « Rallumons l'Etoile » nécessitent :

- D'approfondir la faisabilité technique d'un projet ambitieux pour l'étoile ferroviaire,
- De sensibiliser le plus grand nombre et alimenter le débat public à travers des réunions publiques et de supports pédagogiques,
- De rassembler les acteurs locaux le plus largement possible autour d'un projet partagé.

M le Maire souligne que le collectif « Rallumons l'Etoile » compte aujourd'hui parmi ses adhérents : 800 citoyens, 28 communes représentant 143.000 habitants de l'agglomération toulousaine, une dizaine d'entreprises, ainsi qu'une dizaine d'associations, convaincus que l'amélioration des trains du quotidien doit être une priorité.

Considérant que la participation active de la Ville de Grenade au Collectif Rallumons l'Etoile est toujours souhaitable pour conforter ce projet dans une complémentarité efficace avec ceux déjà existants, la troisième ligne de métro entre autres, il est proposé au Conseil Municipal de renouveler en 2021 l'adhésion de la commune à cette association.

Le coût de cette adhésion est de 0,35 €/habitant (ce qui représente pour l'année 2021, la somme globale de 3.152,45 € - population légale au 01.01.2021 : 9007 habitants).

Le Conseil Municipal, après en avoir délibéré, à l'unanimité,

- approuve le projet soutenu par l'association « Rallumons l'Etoile »,
- approuve le renouvellement de l'adhésion à cette association pour l'année 2021, dont le coût est fixé à 0,35 €/habitant



## VOTE DU BUDGET 2021

Le 25 mars dernier, le conseil communautaire des Hauts Tolosans a voté le budget de la Communauté de Communes. Ce qu'il faut retenir :

Malgré l'impact de la crise sanitaire sur certaines de ses recettes, la communauté de communes bénéficie d'une bonne santé financière, notamment grâce à un endettement maîtrisé.

En ce qui concerne les recettes fiscales de la collectivité, elles sont constituées par :

- la taxe d'enlèvement des ordures ménagères (3,74 M€)
- les taxes foncières
- la fiscalité économique (plus de 1,21 M€ de recettes)

Les taux des impôts locaux n'évoluent pas pour la 4<sup>ème</sup> année consécutive.

La collectivité ne perçoit plus la taxe d'habitation depuis le 1<sup>er</sup> janvier.

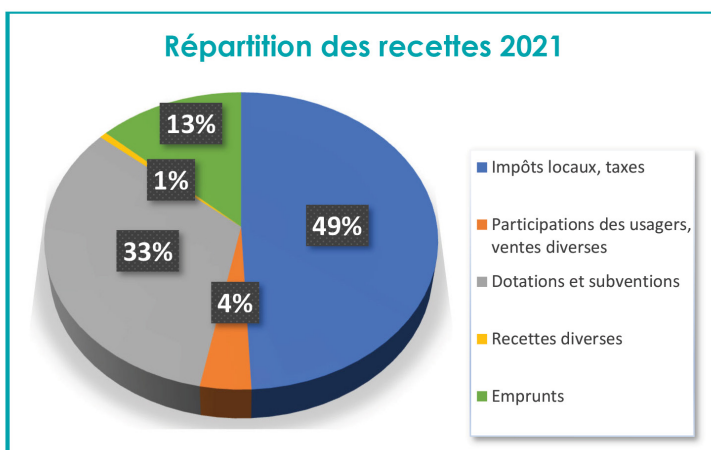

En ce qui concerne les dépenses :



▪ Dépenses de fonctionnement : les nouvelles dépenses de fonctionnement correspondent à des projets de début de mandat (études, missions...), au recrutement d'agents et à l'augmentation attendue de la participation au syndicat de traitement des déchets DECOSET.

▪ Dépenses d'investissement : les principales dépenses d'investissement concernent les dépenses de voirie (7,6 M€ dont le contournement d'Ondes), la construction ou l'extension de bâtiments (744 k€), les investissements du service de gestion des déchets (627 k€).

Le budget du Pôle Voirie représente à lui seul 31 % des dépenses de la collectivité.



## Voirie : travaux réalisés rue Wagram début 2021



Rue Wagram : réfection totale de la voie en enrobé sur le premier tronçon, au départ des allées Sébastopol.

## L'espace test en maraîchage biologique

**Situé à Saint-Caprais, à proximité du Lycée agricole d'Ondes, l'espace test comprend :**

- 6 hectares de terres irrigables certifiées en agriculture biologique et 10 serres
- Un bâtiment d'exploitation : hangar, atelier, aire de lavage, chambres froides ...
- Des équipements et outils professionnels adaptés au travail du sol et à l'entretien des cultures et des récoltes

L'espace test accueille 4 à 5 porteurs de projet en maraîchage biologique qui s'insèrent, dès leur installation, dans un système de production et de distribution professionnel : les enseignes de vente de produits biologiques présentes sur le territoire achètent leurs productions. Eric Impérial, animateur de l'espace test, accueille et accompagne, au besoin pendant 1 à 3 ans les futurs maraîchers dans la mise en œuvre de leur projet professionnel et la recherche de débouchés. Les porteurs de projets sont le plus souvent en reconversion professionnelle et tous possèdent un diplôme agricole.



Maxime Pic-Stephane, Martin et Nicolas Calvayrac porteurs de projets à l'espace test

**Pour tout renseignement, contacter :**

**Eric Impérial - Animateur Espace test**

**[espacetestmaraichage@hautstolosans.fr](mailto:espacetestmaraichage@hautstolosans.fr) - 06 34 67 54 72 06**

## TIERS-LIEU : des locaux sont disponibles

Le Tiers-lieu de la Communauté de communes est situé à l'espace Envol, 1 rue Paul Bert à Grenade. Les bureaux individuels meublés peuvent être loués par les entreprises à partir de 1 jour/semaine.

**Pour tout renseignement, contacter :**

**Eric Marquié - Directeur du pôle développement économique**

**[eric.marquie@hautstolosans.fr](mailto:eric.marquie@hautstolosans.fr) - 06 26 08 64 06 / 05 62 79 17 39**

## Espace Halle & Arts

### Exposition peintures de Mumuzepaint

**Du samedi 29 mai au lundi 28 juin 2021**

Emilie Moreau alias Mumuzepaint vous invite à découvrir des images animales et sauvages ! Cette artiste peintre de 38 ans est née à Bayonne. En 2015, elle fait une rencontre surprenante, celle d'un homme qui se bat pour la sauvegarde des tigres en Inde. Il lui montrera le chemin qu'elle emprunte actuellement ; celui de la préservation des animaux sauvages. Une révélation, un amour pour les tigres, lions, guépards, singes, éléphants etc...qu'elle souhaite protéger avec force, au travers de son art et des messages qu'elle délivre. Un style coloré, puissant, surréaliste, parfois teinté de touches pop.

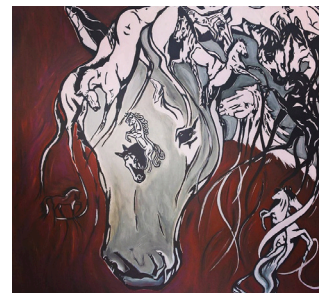

### Exposition photos de François Marais

**Du mercredi 30 juin 2021 au jeudi 29 juillet 2021**

Découvrez les Hauts Tolosans et un petit bout de la Haute Garonne à travers l'objectif de François Marais .... Ce photographe amateur et passionné, originaire de Tournefeuille, propose une exposition basée sur une série de photos prises lors de plusieurs sorties matinales et automnales dans le nord de la Haute Garonne, entre Saint-Lys et Brignemont en passant par Cadours. Il a particulièrement cherché à mettre en valeur la combinaison des effets de brume et de brouillard avec la lumière des premières heures de soleil. Vous découvrirez la tranquillité d'une campagne qui s'éveille, la lumière qui diffère d'un matin à l'autre, les biches qui passent à travers champs pour le plus grand plaisir de vos yeux.



**MESURES SANITAIRES : Jauge de 4 personnes maximum, gel hydroalcoolique à disposition, port du masque obligatoire. Retrouvez toutes les expositions et faites connaissance avec le parcours des artistes sur notre site : [www.tourisme.hautstolosans.fr](http://www.tourisme.hautstolosans.fr)**

## Le programme des visites de l'Eté 2021

Cet été, l'Office de tourisme des Hauts Tolosans vous a concocté un programme des « visites de l'été » qui ravira petits et grands !

A découvrir : des nouveautés, des coups de cœur et, toujours, des valeurs sûres pour faire le plein de découvertes et de bons moments partagés !

A vos agendas le programme complet de cette nouvelle édition sera disponible sur le site de l'Office de Tourisme mi-juin.

[www.tourisme.hautstolosans.fr](http://www.tourisme.hautstolosans.fr)



# Le programme des rendez-vous **aux Jardins**

Les " Rendez-vous aux Jardins " sont organisés par le Ministère de la Culture et de la Communication.

Ils ont lieu le 1<sup>er</sup> wee-kend de juin du vendredi 4 au dimanche 6 juin 2021 et seront consacrés au thème de " la transmission des savoirs ".

Demandez vite le programme à l'Office de Tourisme, une occasion exceptionnelle de découvrir ou redécouvrir les jardins des Hauts Tolosans. [www.tourisme.hautstolosans.fr](http://www.tourisme.hautstolosans.fr)

**(Manifestation maintenue sous réserve des bonnes conditions sanitaires).**



## Des mascottes Hauts Tolosans pour accompagner vos vacances en famille !

Une équipe de choc, composée de 3 petits personnages : Jordi, Mila et Cachou, a rejoint cette année l'équipe de l'Office de Tourisme pour des aventures « Made In Hauts Tolosans ».

Son Objectif : accompagner vos vacances en famille, et faire de la Destination Hauts Tolosans, une destination passionnante à explorer.

Retrouvez-les dès cet été sur nos réseaux sociaux, site internet et visites de l'été pour des vacances en famille au top !



Office de Tourisme Hauts Tolosans  
38 rue Victor Hugo - 31330 GRENADE  
05 61 82 93 85 - [tourisme@hautstolosans.fr](mailto:tourisme@hautstolosans.fr) - [www.tourisme.hautstolosans.fr](http://www.tourisme.hautstolosans.fr)





# DISPOSITIFS MIS EN ŒUVRE PENDANT LA CRISE SANITAIRE PAR LE DÉPARTEMENT DE LA HAUTE-GARONNE



vaccination La Salvetat St Gilles

Madame, Monsieur, Chère Grenadaine, Cher Grenadain, Depuis le début de cette crise sanitaire, nous avons dû, toutes et tous, nous adapter à de nouvelles contraintes : le port du masque, la vaccination, la limitation de nos déplacements et de nos rencontres. Pour faire face à cette situation et vous accompagner au mieux, quel que soit votre âge ou votre lieu de résidence, le Département a mis en œuvre des dispositifs destinés à améliorer vos conditions de vie. En ce qui concerne les jeunes de 18 à 25 ans, je citerai l'ouverture de **100 postes de stagiaires au Conseil départemental, le recours à des services civiques ou encore la promotion des métiers d'auxiliaire de vie, de nouvelles aides financières (FAJ et FSL pour les étudiants), la création de Go 31.fr**, plateforme numérique pour les jeunes haut-garonnais. Le Conseil départemental a signé une convention avec le

CROUS afin d'améliorer le bien-être des étudiants, tant sur le plan social que psychologique (**Maison des adolescents**) ou encore la capacité d'agir et développer le mentorat auprès des collégiens.

Le Département a, par ailleurs, décidé de la création d'**un fonds de prévention de la précarité en faveur des acteurs de l'économie locale**, travailleurs indépendants, artisans, commerçants, professions libérales, agriculteurs et conjoints collaborateurs afin de faire face à la perte de revenus. **Une cellule d'écoute et de soutien a été mise en place avec un numéro dédié 05.34.33.43.96, ainsi qu'une adresse mail prevention.precarite@cd31.fr.**

**Le fonds d'urgence économie locale en faveur des acteurs qui contribuent à l'économie sociale et solidaire est un fonds de soutien en faveur de l'économie de proximité**, qui vise à soutenir la consommation en circuits courts, ouvert aux associations professionnelles, aux communes, aux établissements publics de coopération intercommunale et aux chambres consulaires qui portent des initiatives en faveur des acteurs de proximité (associations de commerçants et d'artisans). Un annuaire en ligne des producteurs locaux et de leur point de vente est en cours de construction.

**Un nouveau fonds d'urgence a été ouvert également en soutien aux associations sportives et culturelles**, auquel s'ajoutent une offre culturelle en ligne gratuite et l'ouverture des **archives départementales et de la médiathèque départementale** qui peut aussi livrer des ouvrages au domicile des personnes âgées, la visite numérique des expositions du **musée de la Résistance**. Avec le soutien du Département, **sept communes, dont Léguevin, sont aussi susceptibles d'accueillir des résidences de créations de compagnies**. Sept clubs sportifs professionnels de Haute-Garonne ont bénéficié du soutien du Département qui sont engagés dans la promotion des valeurs de solidarité, de fraternité et de lutte contre les discriminations.

**Un service d'appels dédié composé des équipes médico-sociales a été mis en place afin de lutter contre l'isolement des personnes âgées ou en situation de handicap par un temps d'échange approfondi et une campagne d'appels permanente auprès des personnes isolées**. Le Conseil départemental vient en appui aux communes, aux CCAS, aux SAAD pour l'accompagnement des situations de vulnérabilité et la détection des situations de détresse (**Maisons des solidarités de Blagnac et de La Salvetat Saint Gilles, antennes à Grenade, Léguevin et Cadours**). Afin de mieux répondre aux sollicitations des usagers, **une plateforme téléphonique et numérique a été créée en mars 2021 d'accès aux droits sociaux : Haute-Garonne Solidarités**.

**50 000 bons solidaires, prise en charge à 50 % ou à 100 % selon les revenus de la famille de la restauration scolaire, pass numérique** destiné à financer des formations afin d'être en mesure de réaliser des démarches administratives en autonomie, soutien aux associations d'aide alimentaire et d'insertion, ouverture **des maisons départementales de proximité à Léguevin et à Cadours**, projet de **centre de vaccination à Grenade**. Les dispositifs mis en place par le Département sont nombreux et ciblés. Je conclurai enfin en précisant que pour lutter contre les inégalités d'accès aux soins, **une bourse d'études sera allouée à des étudiants en médecine générale**, sous condition de ressources, en contrepartie d'un contrat d'engagement de cinq ans d'exercice dans notre département qui apportera aussi son **soutien financier aux projets de création ou d'extension de maisons de santé pluri-professionnelles et aux communes qui développent la télémédecine. Un accord-cadre sera signé avec l'Ordre des médecins**.

Bien cordialement.



**Véronique Volto, Vice-Présidente du Conseil départemental de la Haute-Garonne  
Conseillère départementale du canton de Léguevin**

Permanence le samedi matin sur rendez-vous au 05 34 33 32 08 (en face de la mairie, espace Chiomento – porte rouge) / [veronique.volto@elus.cd31.fr](mailto:veronique.volto@elus.cd31.fr) / Facebook et linkedin

# Grenade Volley Ball

## VERSION BEACH...

Les articles de cette rubrique nous sont transmis par les associations qui, à ce titre, sont responsables de leur contenu.



Les pré nationales à l'entraînement

**Le vent, le soleil, le froid ne sont pas habituellement les éléments qui préoccupent les volleyeurs, sauf en ce printemps où les gymnases sont fermés.**

Les samedis et dimanches, chaque catégorie se retrouve à tour de rôle sur les deux terrains de sable. Les pré-nationales évoluent avec aisance et facilité, car elles pratiquent le beach depuis trois saisons. Les jeunes se jettent dans le sable comme s'ils étaient à la plage, les joueurs FSGT progressent aussi et apprécient cette pratique nouvelle.



Les Bibis étrennent le sweat offert par le club

Le mois d'avril que l'on attendait pour proposer quelques matchs amicaux s'annonce compliqué, six joueurs maximum sur le site, encadrement compris, cela ne donne pas beaucoup de temps de jeu à chaque groupe.

Vu cette saison très tronquée, le Grenade Volley Ball prévoit de proposer des créneaux d'entraînements tout l'été sans faire de pause estivale, si les conditions sanitaires l'autorisent, évidemment. **Et si c'est permis, le club organisera son Tournoi de la ville « volley pour tous », le vendredi 25 juin en soirée au stade Jean-Marie Fages et un tournoi pour les jeunes le samedi 26 après-midi.**

**Grenade accueillera pour la troisième année, une étape du Tortuga Beach les 4 et 5 septembre.**

# Enfile tes baskets

## A VOS MARQUES, PRÊT, COUREZ !

L'association Enfile Tes Baskets, après avoir été contrainte d'annuler sa traditionnelle course à pied en 2020, revient en 2021 pleine d'enthousiasme et souhaite organiser sa course, si les conditions sanitaires le permettent, le samedi 5 juin 2021.

Comme tous les ans, il fera bon se retrouver sous la Halle, autour de différents parcours. Elle est ouverte à toutes les personnes qui ont envie de courir ou marcher et de se retrouver pour partager un bon moment.

Plusieurs parcours et distances s'offrent à vous :

- course à pied 10 km ou 5 km,
- course nature 17 km ou 9 km,
- randonnée pédestre de 8,5 km et la course enfants (gratuites) pour les 7-9 ans et 10-13 ans.

Les inscriptions pourront se faire sur Internet sur le site chrono-start ou le jour de la course.

Tous les participants recevront une récompense et une collation vous sera offerte pour les efforts fournis !

Toutes les infos et lien d'inscription sur le site de l'association : [www.enfiletesbaskets.fr](http://www.enfiletesbaskets.fr)

Allez, courez vous inscrire et venez nombreux le 5 juin 2021 partager ce moment sportif avec nous !

### CAP SUR GRENADE(31)

#### COURSE À PIED / TRAIL / RANDO-MARCHE

#### SAMEDI 5 JUN 2021

**NOUVEAUX HORAIRES COUVRE FEU 21h**

Evènement organisé par  sous le respect des règles sanitaires

Départs sur la piste de roller

**COURSES ROUTE**  
5km ▶ 18h05  
10km ▶ 18h00

Epreuve challenge route Serge Levy

Départs sur la piste de roller

**TRAILS NATURE**  
8km ▶ 17h50  
16km ▶ 17h30

Départ sur la piste de roller

**RANDO-MARCHE**  
8km ▶ 17h20

Plogging proposé (Activité éco-citoyenne)

Départs sous la halle

**COURSES ENFANTS**  
750m ▶ 17h00  
1500m ▶ 17h15

Rendez-vous sous la halle  
Retrait du dossier avant 17h

\* de détails sur [enfiletesbaskets.fr](http://enfiletesbaskets.fr)

Inscriptions sur [chrono-start.fr](http://chrono-start.fr) jusqu'au 4 juin  
ou sur place le 5 juin sous la halle  
\*majoration \*2€ à partir du 3 juin sauf pour la rando-marche

Merci à nos partenaires





# Gymnastique Volontaire

## VIVE LA GYM EN EXTÉRIEUR

La GV s'adapte à la situation sanitaire actuelle.

- Depuis février, nous proposons **9 cours en visio par semaine**, avec nos animateurs et animatrices : on a presque l'impression d'être dans la salle !! Cela permet de garder le contact entre nous et de garder la forme.
- Dès début mai, nous reprendrons **les cours en extérieur le matin**. Si le couvre-feu est supprimé ou décalé, nous ferons de même pour les cours du soir. Sinon nous garderons les visios pour le soir.
- L'activité **Marche Nordique** a repris dès janvier avec Natacha, **le samedi matin**. Les points de rendez-vous sont divers et variés ce qui permet de découvrir des sentiers. Les participants sont très enthousiastes.



Nous tenons à remercier toutes celles et ceux qui ont participé, par mail ou courrier, au vote de notre AG par correspondance. Le quorum de 75 a été largement atteint. Nous avons eu 95 votes. Nous espérons pouvoir tenir une vraie AG en novembre 2021 !

Vous recevrez tous un mail ou un courrier, pour vous informer des modalités de remboursement d'une partie de la saison 2020/2021. Pour ceux qui le désirent, ce remboursement pourra intervenir dans la deuxième quinzaine du mois de juin.

Le Bureau espère que cette fin d'année se passe au mieux, et que nous vous retrouverons nombreux dans les activités que nous vous proposons.

Site web: [gvgrenade](http://gvgrenade) , adresse mail : [agvgrenade@gmail.com](mailto:agvgrenade@gmail.com)

## Société Hippique

### Société Hippique de Grenade sur Garonne



**Nous avons hâte de vous retrouver en 2021 aux dates ci-dessous (selon les directives liées au contexte sanitaire en vigueur) :**

**Samedi 15 mai**  
**Dimanche 6 Juin**  
**Dimanche 15 Août**  
**Dimanche 24 Octobre**

**Dimanche 7 Novembre**  
**Dimanche 5 Décembre**  
**Dimanche 12 Décembre**  
**Dimanche 19 Décembre**

**A partir de 13H00 pour toutes les dates**  
**Gratuit -18 ans**

Hippodrome de Grenade  
Route de Montaigut  
31330 Grenade sur Garonne



# Attitudes

Comme c'est le cas dans de nombreuses associations, les cours de danse sont à l'arrêt et ce depuis le mois de février y compris pour les mineurs.

Toutefois Déborah, la directrice artistique de l'Association Attitudes, et Laura Lescure, en service civique dans l'association, ont entrepris au mois de mars la création d'une

Chasse à la Danse, Danse au Trésor pour le plaisir des petits et des grands. Au total, 50 adhérents se sont pris au jeu accompagnés de leurs familles, amis, fratries. Durant les quatre manches les participants ont déambulé dans Grenade à la recherche d'indices et de lieux emblématiques de la ville. Toutes les photos et vidéos des défis dansés de la Chasse à la Danse, Danse au Trésor sont visibles sur notre site internet : [asso-attitudes.jimdofree.com](http://asso-attitudes.jimdofree.com)

La dernière manche a réuni une trentaine de participants (répartis sur des créneaux le mercredi et le samedi) pour une chorégraphie en live sur le parvis de la salle des fêtes ainsi que pour la remise des récompenses.

**A l'heure où nous vous communiquons ces informations, nous n'avons aucune certitude quant à la possibilité de mener à bien le spectacle de fin d'année prévu le 5 et 6 juin 2021. Croisons les doigts !**

**Enfin à noter dans vos agendas, le 7<sup>ème</sup> Concours Chorégraphique de Grenade organisé par l'Association Attitudes a été reporté au 13 et 14 novembre 2021.**

Toute l'équipe Attitudes espère pouvoir retrouver l'ensemble des adhérents au plus vite et dans un contexte sanitaire apaisé.



Chasse à la Danse, Danse au Trésor



## Lo Luquet Occitan

Davans l'escòla « Bastida ».  
Farà lèu un an que la pichona Laura acabava l'escòla primària pel anar al collègi « Grand Selve ». Davant l'escòla i aviá d'arbres, de flors mas tanben los parcatges plan marcats, sens doblidar los caminaments pels dròlles e parents a pè, las cadieras e los bancs per se retrobar e los tobogans grandàs per davalar sul cuol fins a la pista de ròller . Mas uèi ( aujourd'hui ) son paire, Julian, se soven qu'el tanben es anat a l'escòla Bastida. D'aquel temps, se sonava mixte I , lo sovenir que i aviá agut una escòla per las filhas e una pels gojats. Dempuei la rota d'Ondas se vesia un tèrme ( talus ) de tèrra portada, de fusta, (bois) de material de demolicion, tot çò qu'apelam « déchets inertes » Çaquela (toutefois) los parents i garavan las veituras coma podian, que pas res èra pas marcat. La rota èra al ras de l'escòla que, a çò que parètz , lo tèrme èra pas estabilisat. Es vertat tanben que d'aquel temps se parlava pas de « car à pattes » de « pédibus » de « caminaments verds » e se los parents avian pogut menar los dròlles jusque dins l'escòla (avaient pu amener les enfants jusque dans l'école) « un sistem de drive » l'aurián fach. Pui aquel tèrme foguèt plantat en fasent de

mièg de rond coma de garlandas de nadal. Era ja pus polit. Puèi L'escòla s'apelèt « Bastida », que la novèla Mixte II foguèt edificada (fut construite) e l'apelèran « Jean-Claude Gouze ». Benlèu qu'un jorn Laura menarà son drollet a l'escòla Bastida e li contarà cossí se fasiá la dintrada a l'escòla quand i aviá pas encara aquel giratori qu'es a se bastir. Benlèu que Julian, alara papet, tornarà fièr coma un pol ( coq ), cercar de còp en còp aquel drollet que s'imaginarà pas que foguèt possible que lo sèu papet foguèt un jorn un escolan.

Laure a quitté l'école Bastide l'an dernier pour aller au collège. Elle a connu les aménagements des parkings, les fleurs, les arbres, les cheminements piétons, les arbres et les bancs, même les toboggans pour descendre sur les fesses vers la piste de roller. Dans les années 1990, son père, Julien, était scolarisé au même endroit. C'était alors Mixte I , et l'aménagement du parking actuel en était à ses débuts. Peut-être que dans une vingtaine d'années Laure amènera-t-elle son enfant à L'école Bastide et lui racontera-t-elle comment c'était avant le grand carrefour giratoire qui est en train de se construire !  
Peut-être que Julien, alors grand-père .....

# Les donneurs de sang

**Nous avons une pensée pour les résidents de l'EPHAD de Grenade qui avaient réalisé les décorations en février et dont certains, quelques jours après, ont été touchés par la Covid et en sont décédés.**

**La deuxième collecte de l'année 2021 s'est déroulée les 26, 27 et 28 avril.**

Cette collecte est une première depuis l'existence de l'association. En effet, ce ne sont plus deux demi-journées mais trois demi-journées durant lesquelles l'EFS (Etablissement Français du Sang) a posé ses équipements et son personnel et cela sera reconduit en juillet et octobre.



Le Club de Badminton présent au don du sang

**Pourquoi 3 jours ?** En cette période sanitaire si particulière, l'EFS voit, d'une part, de nombreuses collectes annulées soit dans les universités, soit dans les entreprises (le télétravail éloignant les employés de leur bureau), les stocks sont au plus bas. D'autre part, devant l'augmentation du nombre de donneurs sur notre territoire ces dernières années, l'EFS a souhaité prolonger son temps de présence. En venant à Grenade, les poches de sang nécessaires à l'EFS sont et seront remplies.

Les bénévoles de l'Association ont accepté de répondre à cette demande, ils et elles se sont mobilisé(e)s pour accompagner les donneurs et ont augmenté leur temps de présence pour cette collecte.

Nous sommes fiers de la confiance de l'EFS et il n'était pas envisageable de ne pas répondre à cette demande car au travers de l'EFS, ce sont tous les patients qui attendent les poches de sang dont ils ont besoin. Participer à notre niveau à cette chaîne humaine nous réjouit et nous motive dans notre engagement.

**Nous tenons aussi à signaler que lors de la collecte de février, des membres des associations de Grenade sont venus donner leur sang et ont participé ainsi à ce bel élan de solidarité. Ensemble nous pouvons tant !**

## A.D.M.R.



**L'aide à domicile, auprès de personnes âgées, handicapées et familles, est une activité de proximité, de lien social, créatrice d'emplois.**

Les salariés et bénévoles de l'ADMR de Grenade sont convaincus de l'action bénéfique de l'aide apportée au domicile et mettent tout en œuvre pour répondre à la demande de notre secteur géographique.

Des recrutements en CDI et de remplacements durant les congés sont en cours comme décrits dans les fiches de poste ci-dessous.

Soyez les bienvenu(e)s à l'ADMR de Grenade.

**Recherchons H/F Aides à Domicile avec ou sans diplôme, Assistant(e)s de vie, Auxiliaires de vie sociales, Aides-Soignants diplômé(e)s d'Etat pour :**

**Effectuer des prestations d'aide à domicile sur l'ancien canton de Grenade :**

- Aide à la vie quotidienne
- Aide à la personne

**Conditions et avantages**

- PERMIS B et véhicule indispensable
- CDI temps plein et remplacements durant les vacances
- Indemnités kilométriques
- Mutuelle
- Salaire selon Convention Collective
- Possibilité d'évolution en VAE

**ENVOYER CV + LETTRE DE MOTIVATION PAR MAIL**

Mail : [admr.sad.grenade@fed31.admr.org](mailto:admr.sad.grenade@fed31.admr.org)

[admr.ssiad.grenade@fed31.admr.org](mailto:admr.ssiad.grenade@fed31.admr.org)

ADMR de Grenade

11A rue des Pyrénées 31330 Grenade

05 61 82 81 12

# Les Restos du Cœur de Grenade



## VOUS REMERCIENT POUR VOTRE GÉNÉROSITÉ

Comme tous les ans, les Restos du Cœur ont fait appel à la générosité des clients des supermarchés et magasins alimentaires de Grenade et Merville. Le bilan est positif !

« Compte tenu de la crise sanitaire et en raison des difficultés qui en découlent, nous nous interrogeons sur la réussite de cette collecte. Pour le grand plaisir de tous les bénévoles, les donateurs ont répondu "présents". Les Restos du Cœur du Grenade ont récolté **3 840 kg** sur l'ensemble des magasins. **Rien ne se ferait sans l'aide des bénévoles et la générosité de tous. Un grand merci !**

Cette année encore, le centre de Grenade a reçu des dons alimentaires de l'école élémentaire de Castelnau d'Estretfonds. Les élèves des classes de CM2 et leurs enseignantes ont mis en place un projet en partenariat avec l'association Lucèpe 31. Grâce à l'énergie des enfants et leurs parents, 130 kilos d'aliments ont été collectés.

**A l'occasion des fêtes de Noël, l'école de la Bastide de Grenade et l'association de Nathalie ont fait don de jouets pour le plus grand plaisir des plus petits.**

Les seniors n'étaient pas en reste ! Le club des tricoteuses de Larra a confectionné des écharpes, bonnets, gants etc. qui ont été distribués aux personnes accueillies.

La générosité passe par des dons d'électro-ménager, de vêtements, meubles... mais aussi par des dons anonymes, qui réchauffent les cœurs.

**Sans oublier la boulangerie Le moulin de Païou à Grenade pour le don de pain tous les lundis de la campagne d'hiver.**

Pour les fans et les amoureux des Enfoirés, le clip du single 2021 des Enfoirés "Maintenant" est en ligne. Les doubles CD et DVD "2021 Les Enfoirés à côté de vous" reprennent l'intégralité du spectacle ainsi que les nombreux bonus de cette édition inédite enregistrée pour la première fois sans public à Lyon mi-janvier. La campagne d'hiver pour le centre de Grenade est terminée. **La trentaine de bénévoles fidèles, motivés et dynamiques, vous donne rendez-vous à l'année prochaine.**

On compte sur vous !



# Rotary Club de Grenade Save & Garonne

## LE ROTARY CLUB DE GRENADE SAVE ET GARONNE RESTE MOBILISÉ.

En dépit des restrictions dues à la crise sanitaire que nous traversons, toute l'équipe du Rotary Club de Grenade multiplie les actions pour venir en soutien aux Grenadains et aux structures d'accueil de personnes en difficulté : femmes victimes de violences, accompagnants des malades d'Alzheimer, enfants atteints d'autisme sévère...



C'est pourquoi nous avons organisé une collecte de jouets en décembre dernier et offert des jouets à 12 enfants de familles Grenadaines (en partenariat avec les services municipaux). Votre grande générosité nous a également permis de redistribuer pas moins de 5m<sup>3</sup> supplémentaires de jouets à des enfants du département en collaboration avec des associations partenaires : Restos du Cœur, Secours Catholique, secours Populaire...

Nous sommes également présents quelques samedis matin sur le marché de Grenade pour vendre des crêpes et des noix dont la totalité des recettes accompagnent les causes que nous défendons.

**Merci encore pour votre soutien sans lequel nous ne pourrions œuvrer.**

**Nous restons disponibles pour toute demande d'information concernant notre Club, nos actions nombreuses, et peut être votre volonté de nous rejoindre ?**

Un seul contact : 06 67 47 58 48





Pharmacies de garde

## Juin

**Dimanche 6 juin, 9 h à 20 h**

**Pharmacie de la Save**  
1 rte de Lévigac - 31530 MONTAIGUT S/SAVE  
05 61 85 71 29

**Dimanche 13 juin, 9 h à 20 h**

**Pharmacie Voie Lactée**  
C.Cial Lieu-dit en Fornier - 31700 BEAUZELLE  
05 61 61 22 22

**Pharmacie de Cadours**  
15 chemin d'En Palanque  
31480 CADOURS  
05 61 85 70 58

**Dimanche 27 juin, 9 h à 20 h**

**Pharmacie Grand Sud**  
Route de Toulouse - 31330 GRENADE  
05 61 21 72 30

## Juillet

**Dimanche 4 juillet, 9 h à 20 h**

**Pharmacie Coeur d'Aussonne**  
306 av. de la république - 31840 AUSSONNE  
05 61 85 00 12

**Dimanche 11 et mercredi 14 juillet, 9 h à 20 h**

**Pharmacie de Beauzelle**  
49 rue de la République - 31700 BEAUZELLE  
05 61 59 72 60

**Pharmacie de Lévigac**  
Avenue de la République - 31530 LEVIGNAC  
05 61 85 43 27

**Dimanche 18 juillet, 9 h à 20 h**

**Pharmacie du Moulin à vent**  
Route de Toulouse - 31700 MONDONVILLE  
05 61 85 31 80

**Dimanche 25 juillet, 9 h à 20 h**

**Pharmacie de la Bastide**  
23 rue Gambetta - 31330 GRENADE  
05 61 82 61 23

## Août

**Dimanche 1<sup>er</sup> août, 9 h à 20 h**

**Pharmacie d'Aussonne**  
139 bis route de Seilh - 31840 AUSSONNES  
05 61 85 00 52

**Dimanche 8 août, 9 h à 20 h**

**Pharmacie Croix de Seilh**  
2 chemin Roye - 31840 SEILH  
05 61 21 06 46

**Dimanche 15 août, 9 h à 20 h**

**Pharmacie Grand Selve**  
52 rue République - 31330 GRENADE  
05 61 82 61 24

**Dimanche 22 août, 9 h à 20 h**

**Pharmacie de Merville**  
15 rue du 8 mai 1945 - 31330 MERVILLE  
05 61 85 24 08

**Dimanche 29 août, 9 h à 20 h**

**Pharmacie de la Save**  
1 rte de Lévigac - 31530 MONTAIGUT S/SAVE  
05 61 85 71 29

## En cas d'urgence

### SAMU 15

- Détresses vitales
- Urgences médicales, traumatiques et toxicologiques

### POLICE / GENDARMERIE 17

- Accidents de la route
- Troubles de l'ordre public
- Atteintes aux personnes et aux biens

### POMPIERS 18

- Incendie
- Accidents
- Personnes ou biens en péril

### N° EUROPÉEN D'URGENCE

## 112

- Destiné aux voyageurs étrangers qui ne connaissent pas les n° d'urgence

### ALLÔ SERVICE PUBLIC 39 39

- Renseignements administratifs

### ÉLU DE PERMANENCE

## 06 18 08 38 56

## Dentistes de garde

*A l'heure à laquelle nous imprimons, la liste des dentistes de garde ne nous a pas été communiquée. Chaque vendredi soir, les coordonnées du praticien de garde pour le week-end sont diffusées sur le répondeur du Conseil de l'Ordre des Dentistes de Hte-Garonne au 05 61 54 80 80. Nous vous invitons à composer ce numéro en cas d'urgence. Merci de votre compréhension.*

Retrouvez toutes les infos santé sur :  
[www.mairie-grenade.fr](http://www.mairie-grenade.fr),  
onglet "Social-Santé" rubrique "Santé"

GRENADE  
SUR GARONNE

19 h  
Sous  
la Halle

# Marchés Gourmards

SUSCEPTIBLE  
D'ANNULATION  
SELON LES CONDITIONS  
SANITAIRES EN VIGUEUR  
À CETTE DATE

**Mercredis 28 juillet et 25 août 2021**

*Animé par « DJ Eric et Les Fondussons »*

## **AU MENU**

Rôtisserie  
Canard confit  
Aligot  
Pâtisseries  
et Glaces artisanales

Moules-frites  
Spécialités mexicaines  
Produits asiatiques  
Fromagerie

Évènement organisé par la ville de Grenade  
avec les commerçants non sédentaires du marché.  
Tables et chaises fournies.



SUSCEPTIBLE  
D'ANNULATION  
SELON LES CONDITIONS  
SANITAIRES EN VIGUEUR  
À CETTE DATE



GRENADE  
SUR GARONNE



# FÊTE DE LA MUSIQUE



21 JUIN 2021

